

 **BRINKE**



24

Your ebike,
your passion,
your life.

EMTB	12
Trekking	38
City	58



Catalogo
online

LA PROFONDA CONNOTAZIONE ECO-SOSTENIBILE CARATTERIZZA DA SEMPRE IL DNA DI VALSABBINA COMMODITIES SPA A CUI IL MARCHIO APPARTIENE.



Vision

“Crediamo in un futuro sostenibile; le nostre ebike sono progettate per promuovere un nuovo modo di muoversi e di spostarsi, senza stress, divertente e appagante, sia nella quotidianità sia in vacanza. Brinke nasce per consentire uno stile di vita attrattivo”.
Vogliamo contribuire a un futuro diverso, noi di Brinke siamo infatti i primi tester e utilizzatori delle nostre bici elettriche, progettiamo e produciamo non solo quello che il mercato si aspetta ma soprattutto quello che ancora non sa di volere, analizzando i bisogni e i desideri più profondi che una ebike possa soddisfare. Per questo ogni nostro progetto di mobilità elettrica e ogni nostra nuova proposta di ebike ha, innanzitutto per noi, un grande valore.

Mission

“Qualunque sia la tua destinazione, favoriamo la migliore esperienza in sella a una bici, per un divertimento senza limiti”.
Questo è l'importante obiettivo con cui nascono le ebike Brinke. Chi utilizza la bici elettrica infatti non lo fa perchè non vuole pedalare, ma semplicemente per avere un supporto tecnologico di mobilità elettrica durante i suoi percorsi.
In sella a una ebike Brinke è possibile soddisfare sia il desiderio di entrare a contatto con la natura, nel rispetto dell'ambiente; sia di muoversi senza lo stress del traffico cittadino; sia ancora di sfidare i propri limiti, divertendosi davvero!



BRINKE COLLECTION 2024

XXR CARBON



Qualunque sia il tuo percorso,
vivi la migliore esperienza
in sella a una MTB... senza limiti.



Display Shimano
SC-EN600

Serie sterzo da
1.8" e passaggio
cavi integrato

Geometrie studiate
per il perfetto
bilanciamento tra
performance in salita
e in discesa

Batteria
Darfon
da 708Wh

Nuovo motore
Shimano EP801
con 85Nm
di coppia

E tu che colore vedi?



Guarda il video online per
scoprire tutte le sfumature
di questo colore speciale.

#Brinkelover?

Scegli la tua

XXR
CARBON.



#DailyAdrenaline



EMTB

XXR

Il **Frame XXR** è la proposta **Full Carbon** di BRINKE con 160mm di escursione posteriore per il massimo dinamismo e l'estrema maneggevolezza.

Le geometrie sono state progettate al fine di garantire il **perfetto bilanciamento tra performance in salita e in discesa**: carro posteriore da 445mm, angolo sterzo 65°, reach allungato per assicurare una buona guidabilità anche sui terreni più dissestati. L'angolo sella è ottimizzato per ogni taglia, per garantire lo stesso baricentro a bikers con altezze differenti (77° in taglia M, 77.5° in taglia L e 78° in taglia XL). **XXR** è allestita con i componenti più innovativi, per prestazioni in grado di soddisfare anche i riders più esigenti: motore Shimano EP801 incredibilmente potente (con 85Nm di coppia), compatto, silenzioso, connesso e personalizzabile; e nuovo display Shimano più ergonomico e intuitivo. La batteria DARFON, autorizzata Shimano, da 708Wh, e infine le ruote in carbonio con mozi Shimano XTR, assemblate a mano in Italia per la versione Race, confermano l'alto posizionamento della nuova **eMTB BRINKE**.

Ride

Destinazione d'uso: daily adrenaline, per esplorare nuovi percorsi e affrontare qualsiasi tipo di sentiero, senza limiti, con le massime prestazioni sia in salita sia in discesa.

Geometrie

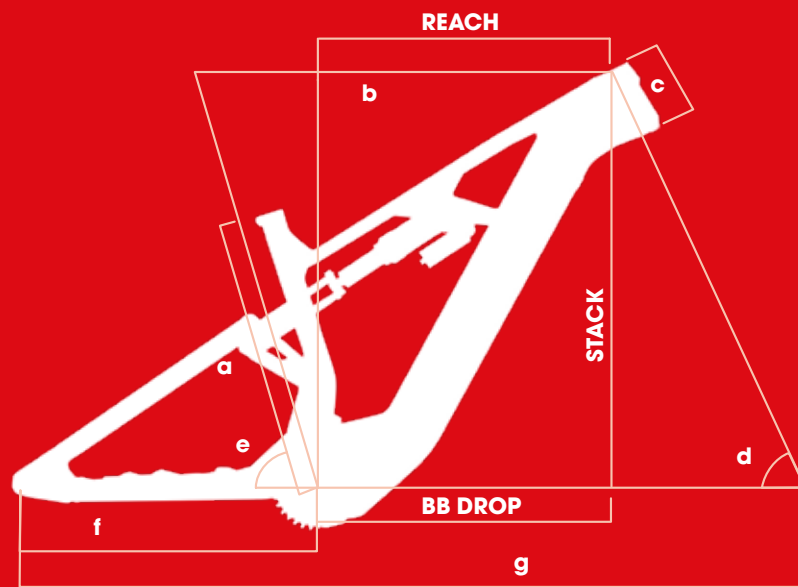

SIZE	M	L	XL
FRAME SIZE	17"	19"	21"
a - Seat Tube Length mm	420	440	460
b - Top Tube Length mm	596	626	650
c - Head Tube Length mm	110	125	140
d - Head Tube Angle	65°	65°	65°
e - Seat Tube Angle	77°	77,5°	78°
REACH mm	450	483	510
STACK mm	632	645	659
f - Chainstay Length mm	445	445	445
BB DROP mm	27	27	27
BB HEIGHT mm	352	352	352
TRAIL mm	128	128	128
FORK RAKE mm	44	44	44
g - Wheelbase mm	1226	1265	1298

FRAME





**Vivi
al massimo
la tua vita**



M / L / XL

Verde metallizzato
Radiant green/blue/violet



**XXR
CARBON
RACE LTD**



+ Telaio Full Carbon con 160mm di escursione posteriore.

+ Nuovo Motore Shimano EP801 potente, compatto, silenzioso e compatibile con la Fine Tune Mode sull'app E-Tube Project.

+ Batteria DARFON da 708Wh per un'autonomia mai provata.

+ Design grintoso e distintivo.

Plus

TELAIO	
Telaio	TELAIO FULL CARBON - Escursione posteriore 160mm - Attacco Motore per Shimano EP801 - Ruota posteriore 27.5, Ruota anteriore 29" - Passaggio cavi interno - sterzo 1.8" - Perno passante posteriore 148mm Boost
SISTEMA	
Motore	Shimano EP801 250Watt-85Nm
Batteria	Darfon 708wh
Display	Shimano SC-EN600
SOSPENSIONI	
Ammortizzatore posteriore	Rock Shox Super Deluxe Ultimate 205x65mm
Forcella	Rock Shox ZEB ULTIMATE 29" Solo Air 170mm, 15X110, 1.8" Head tube
COCKPIT	
Attacco Manubrio	Renthal Apex35 fully CNC machined, barbore 35mm, estensione 33mm
Manubrio	Renthal Fatbar Carbon35, larghezza 800mm, 30mm rise
Reggisella	Reggisella Telescopico 31.6mm-escursione 150mm per taglia M- escursione 170mm per taglia L - XL
Sella	Fizik Terra Alpaca

FRENI	
Freno Anteriore	Shimano XTR BR-M9120 4 Pistoni
Freno posteriore	Shimano XTR BR-M9120 4 Pistoni
Rotori	203mm Anteriore e Posteriore
TRASMISSIONE	
Cambio Posteriore	SRAM XX Eagle Transmission 12 velocità
Comando	SRAM AXS Pod controller
Cassetta	SRAM XX Eagle Transmission 10-52, 12 velocità
Catena	SRAM XX Eagle Transmission flattop
Guarnitura	Shimano FC-EM900 160MM
Corona	SRAM XX Eagle Transmission 34T direct mount
RUOTE	
Ruota anteriore	DT SWISS HXC 1501 SPLINE - 15X110 - Center lock
Ruota posteriore	DT SWISS HXC 1501 SPLINE - 12X148 XD BODY - Center lock
Pneumatico anteriore	Schwalbe Magic Mary 29x2.6
Pneumatico posteriore	Schwalbe Big Betty 27.5x2.6



XXR CARBON RACE

M / L / XL

- Rosso lucido
- Verde metallizzato
- Radiant green/blue/violet



+ Telaio Full Carbon con 160mm di escursione posteriore.

+ Nuovo Motore Shimano EP801 potente, compatto, silenzioso e compatibile con la Fine Tune Mode sull'app E-Tube Project.

+ Batteria DARFON da 708Wh per un'autonomia mai provata.

+ Design grintoso e distintivo.

Plus

TELAIO	
Telaio	TELAIO FULL CARBON - Escursione posteriore 160mm - Attacco Motore per Shimano EP801 - Ruota posteriore 27.5", Ruota anteriore 29" - Passaggio cavi interno - sterzo 1.8" - Perno passante posteriore 148mm Boost
SISTEMA	
Motore	Shimano EP801 250Watt-85Nm
Batteria	Darfon 708wh
Display	Shimano SC-EN600
SOSPENSIONI	
Ammortizzatore posteriore	Rock Shox Super Deluxe Ultimate 205x65mm
Forcella	Rock Shox ZEB ULTIMATE 29" 170mm, 15X110, 1.8" Head tube
COCKPIT	
Attacco Manubrio	3D Forged AL6061 CNC machining-Barbore 35mm, estensione 45mm
Manubrio	Diametro 34.9- larghezza 800mm - 30mm rise
Reggisella	Reggisella Telescopico 31.6mm-escursione 150mm per taglia M e L- escursione 170mm per taglia XL
Sella	Fizik Terra Alpaca

FRENI	
Freno Anteriore	Shimano XTR BR-M9120 4 Pistoni
Freno posteriore	Shimano XTR BR-M9120 4 Pistoni
Rotori	220mm Anteriore e 203 Posteriore
TRASMISSIONE	
Cambio Posteriore	Shimano XTR RD-M9100 SGS 12 velocità
Comando	Shimano XTR SL-M9100-IR 12 velocità
Cassetta	Shimano CS-M8100-12 velocità 10-51D
Catena	Shimano CN-M8100-12 velocità W/quicklink
Guarnitura	Shimano FC-EM900 160MM
Corona	Shimano SM-CRE80-12-B 34T
RUOTE	
Mozzo anteriore	Shimano XTR HB-M9110-B - 15X110 - Center lock
Mozzo posteriore	Shimano XTR FH-M9111-B - 12X148 - 12 velocità Microspline - Center lock
Cerchio anteriore	FULL CARBON 29" - canale interno 32mm
Cerchio posteriore	FULL CARBON 27,5" - canale interno 32mm
Pneumatico anteriore	Schwalbe Magic Mary 29x2.6
Pneumatico posteriore	Schwalbe Big Betty 27.5x2.6



M / L / XL

- Rosso lucido
- Verde metallizzato
- Radiant green/blue/violet



+ Telaio Full Carbon con 160mm di escursione posteriore.

+ Nuovo Motore Shimano EP801 potente, compatto, silenzioso e compatibile con la Fine Tune Mode sull'app E-Tube Project.

+ Batteria DARFON da 708Wh per un'autonomia mai provata.

+ Design grintoso e distintivo.

Plus

TELAIO	
Telaio	TELAIO FULL CARBON - Escursione posteriore 160mm - Attacco Motore per Shimano EP801 - Ruota posteriore 27.5", Ruota anteriore 29" - Passaggio cavi interno - sterzo 1.8" - Perno passante posteriore 148mm Boost
SISTEMA	
Motore	Shimano EP801 250Watt-85Nm
Batteria	Darfon 708wh
Display	Shimano SC-EN600
SOSPENSIONI	
Ammortizzatore posteriore	Rock Shox Deluxe Select+ 205x65mm
Forcella	Rock Shox ZEB Select 29" 160mm, 15X110, 1.8" Head tube
COCKPIT	
Attacco Manubrio	3D Forged AL6061 CNC machining-Barbore 35mm, estensione 45mm
Manubrio	Diametro 34.9- larghezza 800mm - 30mm rise
Reggisella	Reggisella Telescopico 31.6mm-escursione 150mm per taglia M e L- escursione 170mm per taglia XL
Sella	Fizik Terra Alpaca

FRENI	
Freno Anteriore	Shimano XT BR-M8120 4 Pistoni
Freno posteriore	Shimano XT BR-M8120 4 Pistoni
Rotori	220mm Anteriore e 203 Posteriore
TRASMISSIONE	
Cambio Posteriore	Shimano XT RD-M8100 SGS 12 velocità
Comando	Shimano SL-M7100-IR 12 velocità
Cassetta	Shimano CS-M7100-12 velocità 10-51D
Catena	Shimano CN-M6100-12 velocità W/quicklink
Guarnitura	Shimano FC-EM600 160MM
Corona	Shimano SM-CRE80-12-B 34T
RUOTE	
Mozzo anteriore	Shimano HB-MT410-B - 15X110 - Center lock
Mozzo posteriore	Shimano FH-MT410-B - 12X148 - 12 velocità Microspline - Center lock
Cerchio anteriore	WTB KOM Trail i30 29" - canale interno 30mm
Cerchio posteriore	WTB KOM Trail i30 27,5" - canale interno 30mm
Pneumatico anteriore	Schwalbe Magic Mary 29x2.6
Pneumatico posteriore	Schwalbe Big Betty 27.5x2.6



M / L / XL

● Rosso lucido
● Verde metallizzato



**XXR
CARBON S**



+ Telaio Full Carbon con 160mm di escursione posteriore.

+ Nuovo Motore Shimano EP801 potente, compatto, silenzioso e compatibile con la Fine Tune Mode sull'app E-Tube Project.

+ Batteria DAFON da 708Wh per un'autonomia mai provata.

+ Design grintoso e distintivo.

Plus

TELAIO	
Telaio	TELAIO FULL CARBON - Escursione posteriore 160mm - Attacco Motore per Shimano EP801 - Ruota posteriore 27.5, Ruota anteriore 29" - Passaggio cavi interno - sterzo 1.8" - Perno passante posteriore 148mm Boost
SISTEMA	
Motore	Shimano EP801 250Watt-85Nm
Batteria	Darfon 708wh
Display	Shimano SC-EN600
SOSPENSIONI	
Ammortizzatore posteriore	Rock Shox Deluxe Select+ 205x65mm
Forcella	Rock Shox 35 Gold RL 29" Solo Air 160mm, 15X110 Tapered Head tube
COCKPIT	
Attacco Manubrio	3D Forged AL6061 CNC machining-Barbore 35mm, estensione 45mm
Manubrio	diametro 34.9- larghezza 780mm - 28mm rise
Reggisella	Reggisella Telescopico 31.6mm-escursione 150mm per taglia M e L- escursione 170mm per taglia XL
Sella	Fizik Terra Alpaca

FRENI	
Freno Anteriore	Shimano BR-M6120 4 Pistoni
Freno posteriore	Shimano BR-M6120 4 Pistoni
Rotori	220mm Anteriore e 203 Posteriore
TRASMISSIONE	
Cambio Posteriore	Shimano XT RD-M8100 SGS 12 velocità
Comando	Shimano SL-M6100-R 12 velocità
Cassetta	Shimano CS-M6100-12 velocità 10-51D
Catena	Shimano CN-M6100- 12 velocità W/quicklink
Guarnitura	Shimano FC-EM600 160MM
Corona	Shimano SM-CRE80-12-B 34T
RUOTE	
Mozzo anteriore	Shimano HB-MT410-B - 15X110 - Center lock
Mozzo posteriore	Shimano FH-MT410-B - 12X148 - 12 velocità Microspline - Center lock
Cerchio anteriore	WTB KOM Trail i30 29" - canale interno 30mm
Cerchio posteriore	WTB KOM Trail i30 27,5" - canale interno 30mm
Pneumatico anteriore	Schwalbe Magic Mary 29x2.6
Pneumatico posteriore	Schwalbe Big Betty 27.5x2.6



MTB X6

Il **Frame X6**, di diretta derivazione dal telaio della precedente edizione, si conferma in grado di garantire le migliori performances sia in salita sia in discesa. Grazie all'escursione posteriore da 150mm e anteriore da 160mm, la eMTB mostra estrema dinamicità e maneggevolezza e si pone come la scelta ideale anche per il **Trail più estremo**. Studiata per accogliere ruote mullet, con diametro posteriore da 27,5" e anteriore da 29" garantisce il massimo del grip. Non solo prestazioni ma anche un'estetica accattivante, pulita e grintosa grazie al tubo obliquo progettato intorno alla batteria Shimano EN806 da 630Wh che mantiene il più piccolo ingombro possibile e alla nuova grafica nera e rossa.

Ride

Destinazione d'uso: daily ride, per esplorare nuovi percorsi e affrontare qualsiasi tipo di sentiero, senza limiti, con le massime prestazioni sia in salita sia in discesa.

Geometrie

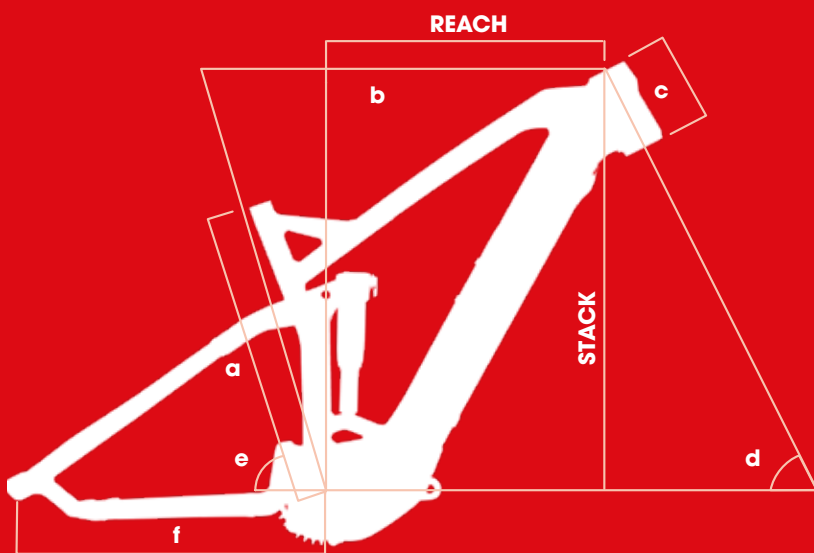

SIZE	S	M	L
a - Frame Height mm	406	457	508
b - Top Tube Horizontal mm	595	605	620
c - Head Tube Length mm	130	130	140
d - Head Tube Angle	66°	66°	66°
e - Seat Tube Angle	75°	75°	75°
REACH	430	440	452
STACK	628,3	628,3	637,4
f - Chainstay Length mm	450	450	450
Wheel Size	29"F/27,5"R	29"F/27,5"R	29"F/27,5"R

FRAME





S / M / L

X6R RACE
 (EP801)



+ Aggressive Trail eMTB con escursione posteriore da **150mm**.

+ Nuovo Motore Shimano EP801 potente, compatto, silenzioso e compatibile con la Fine Tune Mode sull'app E-Tube Project.

+ Batteria Shimano EN806 da **630Wh**, per una maggiore autonomia.

+ Design accattivante nella nuova grafica rossa e nera.

Plus

TELAIO	
Telaio	TELAIO IN ALLUMINIO - Escursione posteriore 150mm - Attacco Motore per Shimano EP801 - Ruota posteriore 27.5", Ruota anteriore 29" - Passaggio cavi interno - Perno passante posteriore 148mm Boost
SISTEMA	
Motore	Shimano EP801 - 250Watt-85Nm
Batteria	Shimano BT-EN806 630Wh
Display	Shimano SC-EN600
SOSPENSIONI	
Ammortizzatore posteriore	Rock Shox Deluxe Select+ 205x65mm
Forcella	Rock Shox ZEB Select 29" 160mm, 15X110, 1.5" Head tube
COCKPIT	
Attacco Manubrio	3D Forged AL6061 CNC machining-Barbore 35mm, estensione 45mm
Manubrio	di diametro 34.9- larghezza 780mm - 28mm rise
Reggisella	Reggisella Telescopico 30.9mm-escursione 100mm per taglia S- escursione 130mm per taglie M e L
Sella	Fizik Terra Alpaca

FRENI	
Freno Anteriore	Shimano XT BR-M8120 4 Pistoni
Freno posteriore	Shimano XT BR-M8120 4 Pistoni
Rotori	220mm Anteriore e 203 Posteriore
TRASMISSIONE	
Cambio Posteriore	Shimano XT RD-M8100 SGS 12 velocità
Comando	Shimano SL-M7100-R 12 velocità
Cassetta	Shimano CS-M7100-12 velocità 10-51D
Catena	Shimano CN-M6100-12 velocità W/quicklink
Guarnitura	Shimano FC-EM600 160MM
Corona	Shimano SM-CRE70-12-B 36T
RUOTE	
Mozzo anteriore	Shimano HB-MT410-B - 15X110 - Center lock
Mozzo posteriore	Shimano FH-MT410-B - 12X148 - 12 velocità Microsplines - Center lock
Cerchio anteriore	WTB KOM Trail i30 29" - canale interno 30mm
Cerchio posteriore	WTB KOM Trail i35 27,5" - canale interno 35mm
Pneumatico anteriore	Schwalbe Magic Mary Evo 29x2.6
Pneumatico posteriore	Schwalbe Hans Dampf Evo 27,5x2.8



X6R
(EP801)



S / M / L



X6S
(EP801)



S / M / L

Plus

+ Aggressive Trail eMTB con escursione posteriore da 150mm.

+ Nuovo Motore Shimano EP801 potente, compatto, silenzioso e compatibile con la Fine Tune Mode sull'app E-Tube Project.

+ Batteria Shimano EN806 da 630Wh, per una maggiore autonomia.

+ Design accattivante nella nuova grafica rossa e nera.

+ Aggressive Trail eMTB con escursione posteriore da 150mm.

+ Nuovo Motore Shimano EP801 potente, compatto, silenzioso e compatibile con la Fine Tune Mode sull'app E-Tube Project.

+ Batteria Shimano EN806 da 630Wh, per una maggiore autonomia.

+ Design accattivante nella nuova grafica nera e verde metallizzato.

Plus

TELAIO	
Telaio	TELAIO IN ALLUMINIO - Escursione posteriore 150mm - Attacco Motore per Shimano EP801 - Ruota posteriore 27.5". Ruota anteriore 29" - Passaggio cavi interno - Perno passante posteriore 148mm Boost
SISTEMA	
Motore	Shimano EP801 - 250Watt-85Nm
Batteria	Shimano BT-EN806 630Wh
Display	Shimano SC-EN600
SOSPENSIONI	
Ammortizzatore posteriore	Rock Shox Deluxe Select+ 205x65mm
Forcella	Rock Shox 35 Gold RL 29" Solo Air 160mm, 15X110 Tapered Head tube
COCKPIT	
Attacco Manubrio	3D Forged AL6061 CNC machining-Barbore 35mm, estensione 45mm
Manubrio	di diametro 34.9- larghezza 780mm - 28mm rise
Reggisella	Reggisella Telescopico 30.9mm-escursione 100mm per taglia S- escursione 130mm per taglie M e L
Sella	Fizik Terra Alpaca

FRENI	
Freno Anteriore	Shimano BR-M6120 4 Pistoni
Freno posteriore	Shimano BR-M6120 4 Pistoni
Rotori	220mm Anteriore e 203 Posteriore
TRASMISSIONE	
Cambio Posteriore	Shimano XT RD-M8100 SGS 12 velocità
Comando	Shimano SL-M6100-R 12 velocità
Cassetta	Shimano CS-M6100-12 velocità 10-51D
Catena	Shimano CN-M6100-12 velocità W/quicklink
Guarnitura	Shimano FC-EM600 160MM
Corona	Shimano SM-CRE70-12-B 36T
RUOTE	
Mozzo anteriore	Shimano HB-MT410-B - 15X110 - Center lock
Mozzo posteriore	Shimano FH-MT410-B - 12X148 - 12 velocità Microspline - Center lock
Cerchio anteriore	WTB KOM Trail i30 29" - canale interno 30mm
Cerchio posteriore	WTB KOM Trail i35 27,5" - canale interno 35mm
Pneumatico anteriore	Schwalbe Magic Mary Evo 29x2.6
Pneumatico posteriore	Schwalbe Hans Evo Dampf 27,5x2.8

TELAIO	
Telaio	TELAIO IN ALLUMINIO - Escursione posteriore 150mm - Attacco Motore per Shimano EP801 - Ruota posteriore 27.5". Ruota anteriore 29" - Passaggio cavi interno - Perno passante posteriore 148mm Boost
SISTEMA	
Motore	Shimano EP801 - 250Watt-85Nm
Batteria	Shimano BT-EN806 630Wh
Display	Shimano SC-EN600
SOSPENSIONI	
Ammortizzatore posteriore	Suntour EDGE-LOR 205x65mm
Forcella	SF20-ZERON35-Boost-AIR LOR - 15x110 Tapered Head tube travel 160mm
COCKPIT	
Attacco Manubrio	3D Forged AL6061 CNC machining-Barbore 35mm, estensione 45mm
Manubrio	di diametro 34.9- larghezza 780mm - 28mm rise
Reggisella	Reggisella Telescopico 30.9mm-escursione 100mm per taglia S- escursione 130mm per taglie M e L
Sella	Selle Royal seta S1

FRENI	
Freno Anteriore	Shimano BR-MT420 4 Pistoni
Freno posteriore	Shimano BR-MT420 4 Pistoni
Rotori	203mm Anteriore e Posteriore
TRASMISSIONE	
Cambio Posteriore	Shimano RD-M6100 SGS 12 velocità
Comando	Shimano SL-M6100-R 12 velocità
Cassetta	Shimano CS-M6100-12 velocità 11-51D
Catena	Shimano CN-M6100-12 velocità W/quicklink
Guarnitura	Shimano FC-EM600 160MM
Corona	Shimano SM-CRE70-12-B 36T
RUOTE	
Mozzo anteriore	Shimano HB-MT410-B - 15X110 - Center lock
Mozzo posteriore	Shimano FH-MT410-B - 12X148 - 12 velocità Microspline - Center lock
Cerchio anteriore	WTB ST light i30 29" - canale interno 30mm
Cerchio posteriore	WTB ST light i35 27,5" - canale interno 35mm
Pneumatico anteriore	Schwalbe Magic Mary Evo 29x2.6
Pneumatico posteriore	Schwalbe Hans Dampf Evo 27,5x2.8



MTB X2

Il Frame X2 è stato studiato per creare la **perfetta eMTB front suspension**, con geometrie in grado di assicurare un feeling immediato anche su percorsi molto tecnici. Le **eMTB con frame X2** garantiscono infatti **massimo dinamismo e agilità** grazie alla distribuzione ribassata dei pesi e alla **lunghezza del carro posteriore contenuta in soli 475mm**, pari a quella di una bike "muscolare". Il telaio accoglie **pneumatici da 29"X 2.60"** garantendo il **massimo del grip**.

Ride

Destinazione d'uso: percorsi off road, con performance e sicurezza garantite anche nei sentieri alpini.

Geometrie

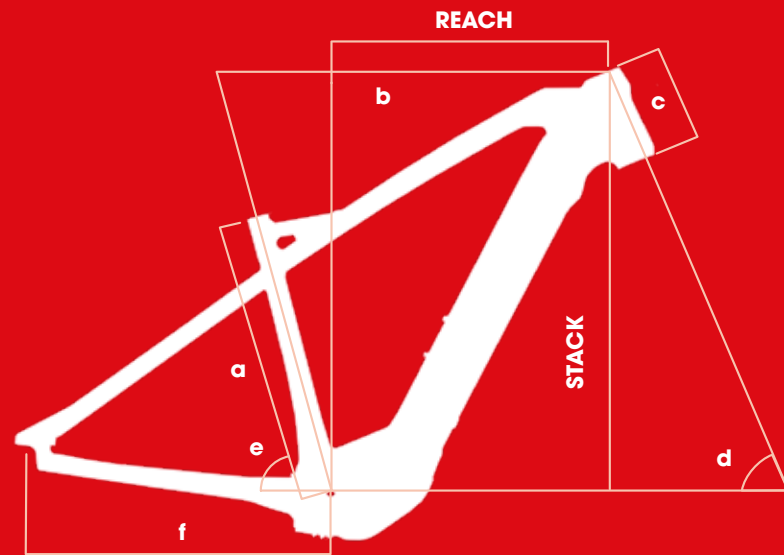

SIZE	S	M	L
a - Frame Height mm	430	460	500
b - Top Tube Horizontal mm	605	610	620
c - Head Tube Length mm	140	140	140
d - Head Tube Angle	67°	67°	67°
e - Seat Tube Angle	74°	74°	74°
REACH	410	414	422
STACK	650	665	620
f - Chainstay Length mm	475	475	475
Wheel Size	29"	29"	29"

FRAME





X2R
(EP801)



S / M / L



X2S
(EP6)



S / M / L

Plus

+ Hardtail MTB con escursione anteriore da 120mm.

+ Nuovo Motore Shimano EP801 potente, compatto, silenzioso e compatibile con la Fine Tune Mode sull'app E-Tube Project.

+ Batteria Shimano EN806 da 630Wh, per una maggiore autonomia.

+ Design minimale e distintivo nella grafica nero opaco e rosso.

+ Hardtail MTB con escursione anteriore da 120mm.

+ Potente motore Shimano EP6 85NM con prestazioni che derivano dal sistema top di gamma.

+ Batteria Shimano EN806 da 630Wh, per una maggiore autonomia.

+ Design minimale e distintivo nella grafica nero opaco e verde metallizzato.

Plus

TELAIO	
Telaio	TELAIO IN ALLUMINIO - Attacco Motore per Shimano EP801 - Ruota posteriore 29", Ruota anteriore 29" - Passaggio cavi interno - Perno passante posteriore 148mm Boost
SISTEMA	
Motore	Shimano EP801 - 250Watt-85Nm
Batteria	Shimano BT-EN806 630Wh
Display	Shimano SC-EN600
SOSPENSIONI	
Ammortizzatore posteriore	-
Forcella	Rock Shox JUDY Silver TK 29" Solo Air 120mm, 15X110 Tapered Head tube
COCKPIT	
Attacco Manubrio	3D Forged AL6061 CNC machining-Barbore 35mm, estensione 45mm
Manubrio	di diametro 34.9- larghezza 780mm - 28mm rise
Reggisella	Reggisella 31.6mm-400mm
Sella	Selle Royal Vivo Ergo Sport

FRENI	
Freno Anteriore	Shimano BR-MT200 2 Pistoni
Freno posteriore	Shimano BR-MT200 2 Pistoni
Rotori	180mm Anteriore e Posteriore
TRASMISSIONE	
Cambio Posteriore	SRAM SX Eagle 12V
Comando	SRAM SX Eagle 12V
Cassetta	SRAM SX Eagle - PG1210 11-50D
Catena	SRAM SX Eagle 12V
Guarnitura	Shimano FC-EM600 165MM
Corona	SRAM SX Eagle 38T
RUOTE	
Mozzo anteriore	Shimano HB-MT410-B - 15X110 - Center lock
Mozzo posteriore	Shimano FH-MT400-B - 12X148 - 8-11 velocità - Center lock
Cerchio anteriore	WTB ST i30 TCS 2.0 29" - canale interno 30mm
Cerchio posteriore	WTB ST i30 TCS 2.0 29" - canale interno 30mm
Pneumatico anteriore	Schwalbe SMART SAM 29x2.6
Pneumatico posteriore	Schwalbe SMART SAM 29x2.6

TELAIO	
Telaio	TELAIO IN ALLUMINIO - Attacco Motore per Shimano EP6 - Ruota posteriore 29", Ruota anteriore 29" - Passaggio cavi interno - Perno passante posteriore 148mm Boost
SISTEMA	
Motore	Shimano EP6 - 250Watt-85Nm
Batteria	Shimano BT-EN806 630Wh
Display	Shimano SC-EN600
SOSPENSIONI	
Ammortizzatore posteriore	-
Forcella	Suntour XCM34-Boost NLO DS 15AH2-110 29", 120mm 15X110 Tapered Head tube
COCKPIT	
Attacco Manubrio	3D Forged AL6061 CNC machining-Barbore 35mm, estensione 45mm
Manubrio	di diametro 34.9- larghezza 780mm - 28mm rise
Reggisella	Reggisella 31.6mm-400mm
Sella	Selle Royal Vivo Ergo Sport

FRENI	
Freno Anteriore	Shimano BR-MT200 2 Pistoni
Freno posteriore	Shimano BR-MT200 2 Pistoni
Rotori	180mm Anteriore e Posteriore
TRASMISSIONE	
Cambio Posteriore	SRAM SX Eagle 12V
Comando	SRAM SX Eagle 12V
Cassetta	SRAM SX Eagle - PG1210 11-50D
Catena	SRAM SX Eagle 12V
Guarnitura	Shimano FC-EM600 165MM
Corona	SRAM SX Eagle 38T
RUOTE	
Mozzo anteriore	Shimano HB-MT410-B - 15X110 - Center lock
Mozzo posteriore	Shimano FH-MT400-B - 12X148 - 8-11 velocità - Center lock
Cerchio anteriore	WTB ST i30 TCS 2.0 29" - canale interno 30mm
Cerchio posteriore	WTB ST i30 TCS 2.0 29" - canale interno 30mm
Pneumatico anteriore	Schwalbe SMART SAM 29x2.6
Pneumatico posteriore	Schwalbe SMART SAM 29x2.6

#DailyAdrenaline





MTB
X1S



X1S



M / L / XL



FRAME

Il **Frame X1S** di diretta derivazione dal frame X2 è stato studiato per creare la **perfetta eMTB front suspension**, con geometrie in grado di assicurare un feeling immediato anche su percorsi molto tecnici. La **eMTB X1S** garantisce infatti **massimo dinamismo e agilità** grazie alla distribuzione ribassata dei pesi e alla **lunghezza del carro posteriore contenuta in soli 475mm**, pari a quella di una bike "muscolare". Il telaio accoglie **pneumatici da 29" X 2.60"** garantendo il **massimo del grip**. Grazie anche alle specifiche di allestimento **X1S** garantisce un prezzo interessante con prestazioni degne di nota.

Geometrie

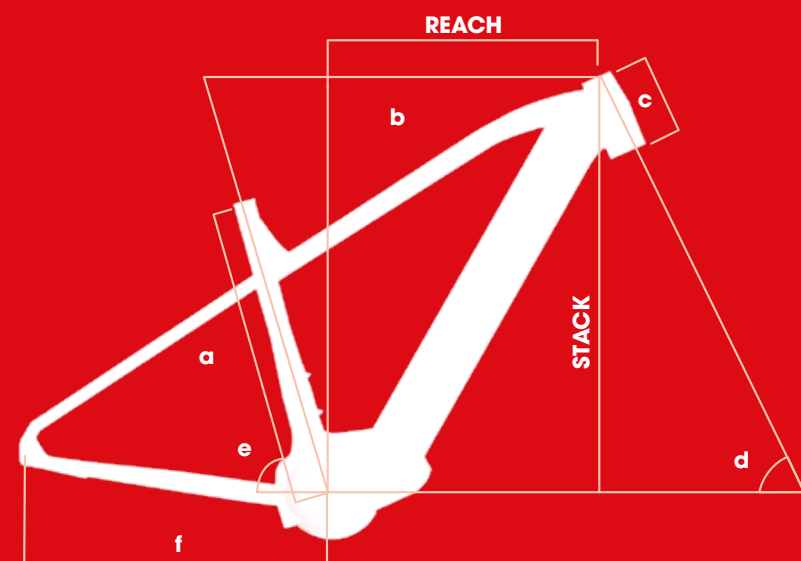

SIZE	M	L	XL
a - Frame Height mm	440	480	520
b - Top Tube Horizontal mm	598	611	633
c - Head Tube Length mm	120	130	140
d - Head Tube Angle	67°	67°	67°
e - Seat Tube Angle	76°	76°	76°
REACH	440	450	470
STACK	654	664	674
f - Chainstay Length mm	480	480	480
Wheel Size	29"	29"	29"

Ride

Destinazione d'uso: percorsi off road, con performance e sicurezza garantite anche nei sentieri alpini.

+ Hardtail MTB con escursione anteriore da 120mm.

+ Motore OLIEDS Sport 85Nm.

+ Batteria 630Wh per una maggiore autonomia.

+ Predisposizione per montaggio parafranghi e portapacchi.

Plus

TELAIO	
Telaio	TELAIO IN ALLUMINIO - Attacco Motore per OLI SPORT - Ruota posteriore 29", Ruota anteriore 29" - Passaggio cavi interno - Perno passante posteriore 148mm Boost
SISTEMA	
Motore	OLI SPORT MID DRIVE SYSTEM
Batteria	OLI GHOST 630Wh, 36V 17,5Ah
Display	DISPLAY OLI SPORT
SOSPENSIONI	
Ammortizzatore posteriore	-
Forcella	Suntour XCM34-Boost NLO DS 15AH2-110 29", 120mm 15X110 Tapered Head tube
COCKPIT	
Attacco Manubrio	3D Forged AL6061 CNC machining-Barbore 31,8mm, estensione 60mm
Manubrio	Barbore 31.8- larghezza 740mm - 18mm rise
Reggisella	Reggisella SP-2019, 31.6x400MM
Sella	Selle Royal Vivo Ergo Sport

FRENI	
Freno Anteriore	Shimano BR-MT200 2 Pistoni
Freno posteriore	Shimano BR-MT200 2 Pistoni
Rotori	180mm Anteriore e Posteriore
TRASMISSIONE	
Cambio Posteriore	SHIMANO CUES RD-U6000 11 velocità
Comando	Shimano SL-U6000-11R, CUES, RIGHT, 11 velocità
Cassetta	Shimano CS-LG400-11, CUES, 11-velocità, 11-13-15-17-20-23-26-30-36-43-50T, BULK
Catena	Shimano CN-HG601-11 velocità W/quicklink
Guarnitura	FSA CK-320/IS AL 165 mm
Corona	FSA 34D
RUOTE	
Mozzo anteriore	Shimano HB-MT410-B - 15X110 - Center lock
Mozzo posteriore	Shimano FH-MT400-B - 12X148 - 8-11 velocità - Center lock
Cerchio anteriore	WTB ST i30 TCS 2.0 29" - canale interno 30mm
Cerchio posteriore	WTB ST i30 TCS 2.0 29" - canale interno 30mm
Pneumatico anteriore	Schwalbe SMART SAM K-Guard 29x2,6
Pneumatico posteriore	Schwalbe SMART SAM K-Guard 29x2,6



TREKKING

XPLORER

Il Frame **XPLORER**, di diretta derivazione dal prestazionale telaio Overland aggiunge una proposta **bi-ammortizzata alla categoria Trekking bike**. E' infatti progettato per una **Trekking Bike full suspended**, con escursione anteriore e posteriore da 100mm, in grado di garantire agilità e performance paragonabili a un mezzo bi-ammortizzato da Cross Country. **XPLORER** assicura prestazioni e comfort sia nel commuting quotidiano sia nei percorsi cicloturistici più impegnativi.

Ride

Destinazione d'uso: Trekking Ebike all around, per pedalare su qualsiasi terreno, dall'acciottolato allo sterrato fino ai sentieri boschivi; ideale dall'uso urbano, alle strade bianche fino ai percorsi di montagna.

Geometrie

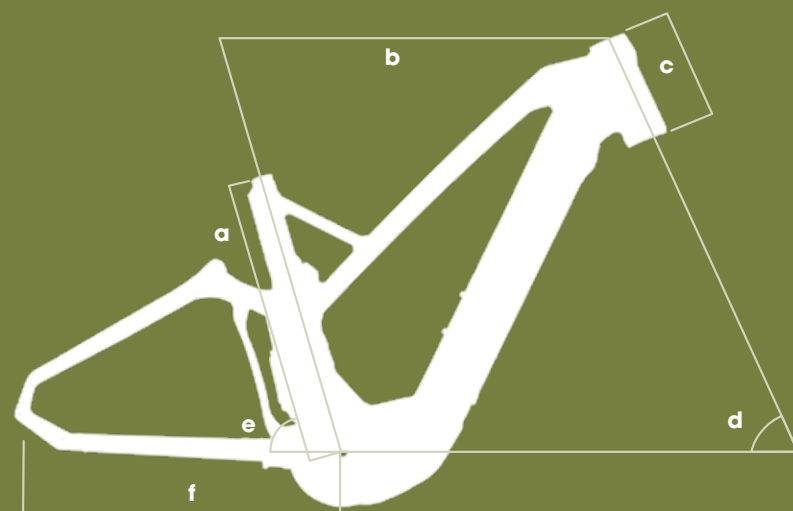

SIZE	S	M	L
a - Frame Height mm	420	460	520
b - Top Tube Horizontal mm	595	605	615
c - Head Tube Length mm	155	155	155
d - Head Tube Angle	69°	69°	69°
e - Seat Tube Angle	74°	74°	74°
REACH	-	-	-
STACK	-	-	-
f - Chainstay Length mm	485	485	485
Wheel Size	27,5"	27,5"	27,5"

FRAME





XPLORER (EP801)



S / M / L



XPLORER (EP6)



S / M / L

Plus

- + Full suspended con escursione anteriore e posteriore da 100mm, massimo comfort e prestazioni.
- + Nuovo Motore Shimano EP801 potente, compatto, silenzioso e compatibile con la Fine Tune Mode sull'app E-Tube Project.
- + Batteria Shimano EN806 da 630Wh, per una maggiore autonomia.
- + Design distintivo e minimale.

Plus

- + Full suspended con escursione anteriore e posteriore da 100mm, massimo comfort e prestazioni.
- + Potente motore Shimano EP6 85NM con prestazioni che derivano dal sistema top di gamma.
- + Batteria Shimano EN806 da 630Wh, per una maggiore autonomia.
- + Design distintivo e minimale.

TELAIO	
Telaio	TELAIO IN ALLUMINIO - Escursione posteriore 100mm - Attacco Motore per Shimano EP801 - Ruote 27.5" Passaggio cavi interno
SISTEMA	
Motore	Shimano EP801- 250Watt-85Nm
Batteria	Shimano BT-EN806 630 WH
Display	Shimano SC-EN600
SOSPENSIONI	
Ammortizzatore posteriore	Suntour RAIDON R 170x35mm
Forcella	Suntour XCM34-Boost NLO DS 15AH2-110 29", 100mm travel
COCKPIT	
Attacco Manubrio	regolabile, Barbore 31.8mm, estensione 85mm
Manubrio	Barbore 31.8- 700mm - 18mm rise
Reggisella	Reggisella 31.6mm-300mm
Sella	Selle Royal ESSENZA, 260 X198mm

FRENI	
Freno Anteriore	Shimano BR-MT200 2 Pistoni
Freno posteriore	Shimano BR-MT200 2 Pistoni
Rotori	180mm Anteriore e Posteriore
TRASMISSIONE	
Cambio Posteriore	SRAM SX Eagle 12V
Comando	SRAM SX Eagle 12V
Cassetta	SRAM SX Eagle - PG1210 11-50D
Catena	SRAM SX Eagle 12V
Guarnitura	Shimano FC-EM600, 170MM
Corona	SRAM SX Eagle 38T
RUOTE	
Mozzo anteriore	Shimano HB-MT410-B - 15X110 - Center lock
Mozzo posteriore	Shimano FH-UR600 10/11-Velocità- Center lock
Cerchio anteriore	WTB WTB KOM Trail i30 TCS 2.0 27,5"
Cerchio posteriore	WTB WTB KOM Trail i30 TCS 2.0 27,5"
Pneumatico anteriore	Schwalbe Smart Sam K-Guard 27,5x2.25
Pneumatico posteriore	Schwalbe Smart Sam K-Guard 27,5x2.25

TELAIO	
Telaio	TELAIO IN ALLUMINIO - Escursione posteriore 100mm - Attacco Motore per Shimano EP6 - Ruote 27.5" Passaggio cavi interno
SISTEMA	
Motore	Shimano EP6- 250Watt
Batteria	Shimano BT-EN806 630Wh
Display	Shimano SC-EN600
SOSPENSIONI	
Ammortizzatore posteriore	Suntour RAIDON R 170x35mm
Forcella	Suntour XCM34-Boost NLO DS 15AH2-110 29", 100mm travel
COCKPIT	
Attacco Manubrio	regolabile, Barbore 31.8mm, estensione 85mm
Manubrio	Barbore 31.8- 700mm - 18mm rise
Reggisella	Reggisella 31.6mm-300mm
Sella	Selle Royal ESSENZA, 260 X198mm

FRENI	
Freno Anteriore	Shimano BR-MT200 2 Pistoni
Freno posteriore	Shimano BR-MT200 2 Pistoni
Rotori	180mm Anteriore e Posteriore
TRASMISSIONE	
Cambio Posteriore	SRAM SX Eagle 12V
Comando	SRAM SX Eagle 12V
Cassetta	SRAM SX Eagle - PG1210 11-50D
Catena	SRAM SX Eagle 12V
Guarnitura	Shimano FC-EM600 170MM
Corona	SRAM SX Eagle 38T
RUOTE	
Mozzo anteriore	Shimano HB-MT410-B - 15X110 - Center lock
Mozzo posteriore	Shimano FH-M3050 8-11-Velocità- Center lock
Cerchio anteriore	WTB WTB KOM Trail i30 TCS 2.0 27,5"
Cerchio posteriore	WTB WTB KOM Trail i30 TCS 2.0 27,5"
Pneumatico anteriore	Schwalbe Smart Sam K-Guard 27,5x2.25
Pneumatico posteriore	Schwalbe Smart Sam K-Guard 27,5x2.25



#FunAhead



TREKKING

OVERLAND

Il Frame **Overland** è stato studiato per **garantire un'esperienza di Trekking all around**. Dotata di una forcella ammortizzata, in grado di assicurare comfort e prestazioni, e di ruote con diametro da 27,5", **Overland** è la compagna ideale sia nel commuting quotidiano sia nelle gite fuori porta, permette infatti di affrontare dai percorsi su strade cittadine ai percorsi light off road. Non solo prestazioni ma anche design: la batteria integrata garantisce al telaio uno stile minimale ed elegante nella sua grafica rinnovata. Il successo della ebike ha favorito l'inserimento di un'ampia gamma di allestimenti tra cui scegliere.

Ride

Destinazione d'uso: Trekking bike per un utilizzo a 360°, che permette di affrontare sia la giungla urbana sia i percorsi da cicloturismo, in tutta comodità e sicurezza.

Geometrie

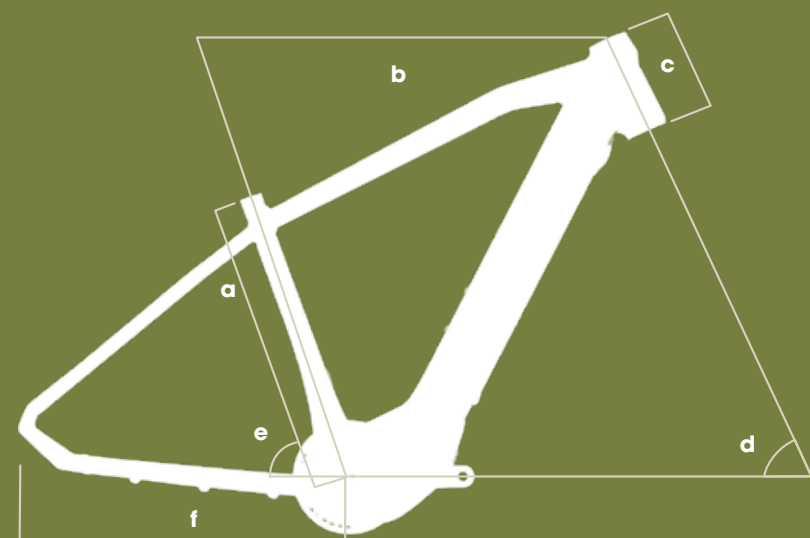

SIZE	S	M	L
a - Frame Height mm	460	500	540
b - Top Tube Horizontal mm	610	615	625
c - Head Tube Length mm	150	150	150
d - Head Tube Angle	69°	69°	69°
e - Seat Tube Angle	73°	73°	73°
REACH	-	-	-
STACK	-	-	-
f - Chainstay Length mm	475	475	475
Wheel Size	27,5"	27,5"	27,5"

FRAME



OVERLAND

Respira la tua libertà





OVERLAND (EP6 CUES Di2 SPORT)

S / M / L



S / M / L



OVERLAND (EP6 CUES Di2 COMFORT)



Plus

- + Nuovo cambio Shimano CUES Di2, elettronico con funzionalità auto shift.
- + Potente motore Shimano EP6 85NM con prestazioni che derivano dal sistema top di gamma.
- + Batteria Shimano EN806 da 630Wh, per una maggiore autonomia.
- + Design elegante e minimale nella nuova grafica in grigio bicolore lucido.

Plus

- + Nuovo cambio Shimano CUES Di2, elettronico con funzionalità auto shift.
- + Potente motore Shimano EP6 85NM con prestazioni che derivano dal sistema top di gamma.
- + Batteria Shimano EN806 da 630Wh, per una maggiore autonomia.
- + Scavalco basso e design minimale.

TELAIO	
Telaio	TELAIO IN ALLUMINIO - Attacco Motore per Shimano EP6 - Ruote 27,5" Passaggio cavi interno
SISTEMA	
Motore	Shimano DU-EP600- 250Watt
Batteria	Shimano BT-EN806 630Wh
Display	Shimano SC-EN610
SOSPENSIONI	
Ammortizzatore posteriore	-
Forcella	Suntour XCM34-Boost NLO DS 15AH2-110 29", 100mm travel
COCKPIT	
Attacco Manubrio	regolabile, Barbore 31.8mm, estensione 85mm
Manubrio	diametro 31.8- larghezza 700mm - 18mm rise
Reggisella	Reggisella 30.9mm-300mm
Sella	Selle Royal ESSENZA 260 X198mm

FRENI	
Freno Anteriore	Shimano BR-MT200 2 Pistoni
Freno posteriore	Shimano BR-MT200 2 Pistoni
Rotori	180mm Anteriore e Posteriore
TRASMISSIONE	
Cambio Posteriore	Shimano CUES RD-U6070 11 velocità
Comando	Shimano SW-EN600-R
Cassetta	Shimano CS-LG400-11, CUES, 11 velocità 11-50D
Catena	Shimano CN-LG500
Guarnitura	Shimano FC-EM600, 170MM
Corona	Shimano CR-ET600 38T
RUOTE	
Mozzo anteriore	Shimano HB-MT410-B - 15X110 - Center lock
Mozzo posteriore	Shimano FH-UR600 10-11 velocità - Center lock
Cerchio anteriore	WTB ST i30 TCS 2.0 27,5"
Cerchio posteriore	WTB ST i30 TCS 2.0 27,5"
Pneumatico anteriore	Schwalbe Smart Sam K-Guard 27,5x2.25
Pneumatico posteriore	Schwalbe Smart Sam K-Guard 27,5x2.25

TELAIO	
Telaio	TELAIO IN ALLUMINIO STEP THROUGH - Attacco Motore per Shimano EP6 - Ruote 27,5" Passaggio cavi interno
SISTEMA	
Motore	Shimano DU-EP600- 250Watt
Batteria	BT-EN806 630Wh
Display	Shimano SC-EN610
SOSPENSIONI	
Ammortizzatore posteriore	-
Forcella	Suntour XCM34-Boost NLO DS 15AH2-110 29", 100mm travel
COCKPIT	
Attacco Manubrio	regolabile, Barbore 31.8mm, estensione 85mm
Manubrio	diametro 31.8- larghezza 700mm - 18mm rise
Reggisella	Reggisella 30.9mm-300mm
Sella	Selle Royal ESSENZA 260 X198mm

FRENI	
Freno Anteriore	Shimano BR-MT200 2 Pistoni
Freno posteriore	Shimano BR-MT200 2 Pistoni
Rotori	180mm Anteriore e Posteriore
TRASMISSIONE	
Cambio Posteriore	Shimano CUES RD-U6070 11 velocità
Comando	Shimano SW-EN600-R
Cassetta	CS-LG400-11, CUES, 11 velocità 11-50D
Catena	Shimano CN-LG500
Guarnitura	Shimano FC-EM600, 170MM
Corona	Shimano CR-ET600 38T
RUOTE	
Mozzo anteriore	Shimano HB-MT410-B - 15X110 - Center lock
Mozzo posteriore	Shimano FH-UR600 10-11 velocità - Center lock
Cerchio anteriore	WTB ST i30 TCS 2.0 27,5"
Cerchio posteriore	WTB ST i30 TCS 2.0 27,5"
Pneumatico anteriore	Schwalbe Smart Sam K-Guard 27,5x2.25
Pneumatico posteriore	Schwalbe Smart Sam K-Guard 27,5x2.25

Testimonianze dai
@Camperistitaliani

#Brinkelovers





OVERLAND

(EP6
SRAM SX EAGLE
SPORT)



S / M / L



OVERLAND

(EP6
SRAM SX EAGLE
COMFORT)



S / M / L

Plus

+ Cambio meccanico SRAM SX EAGLE 12 velocità

+ Potente motore Shimano EP6 85NM con prestazioni che derivano dal sistema top di gamma.

+ Batteria Shimano EN806 da 630Wh, per una maggiore autonomia.

+ Design elegante e minimale nella nuova grafica in grigio bicolore lucido.

+ Cambio meccanico SRAM SX EAGLE 12 velocità

+ Potente motore Shimano EP6 85NM con prestazioni che derivano dal sistema top di gamma.

+ Batteria Shimano EN806 da 630Wh, per una maggiore autonomia.

+ Scavalco basso e design minimale.

Plus

TELAIO	
Telaio	TELAIO IN ALLUMINIO - Attacco Motore per Shimano EP6 - Ruote 27,5" Passaggio cavi interno
SISTEMA	
Motore	Shimano DU-EP600- 250Watt
Batteria	Shimano BT-EN806 630Wh
Display	Shimano SC-EN610
SOSPENSIONI	
Ammortizzatore posteriore	-
Forcella	Suntour XCM34-Boost NLO DS 15AH2-110 29", 100mm travel
COCKPIT	
Attacco Manubrio	regolabile, Barbore 31.8mm, estensione 85mm
Manubrio	diametro 31.8- larghezza 700mm - 18mm rise
Reggisella	Reggisella 30.9mm-300mm
Sella	Selle Royal ESSENZA, 260 X198mm

FRENI	
Freno Anteriore	Shimano BR-MT200 2 Pistoni
Freno posteriore	Shimano BR-MT200 2 Pistoni
Rotori	180mm Anteriore e Posteriore
TRASMISSIONE	
Cambio Posteriore	SRAM SX Eagle 12V
Comando	SRAM SX Eagle 12V
Cassetta	SRAM SX Eagle - PG1210 11-50D
Catena	SRAM SX Eagle 12V
Guarnitura	Shimano FC-EM600 170MM
Corona	SRAM SX Eagle 38T
RUOTE	
Mozzo anteriore	Shimano HB-MT410-B - 15X110 - Center lock
Mozzo posteriore	Shimano FH-UR600 10-11 Velocità- Center lock
Cerchio anteriore	WTB ST i30 TCS 2.0 27,5"
Cerchio posteriore	WTB ST i30 TCS 2.0 27,5"
Pneumatico anteriore	Schwalbe Smart Sam K-Guard 27,5x2.25
Pneumatico posteriore	Schwalbe Smart Sam K-Guard 27,5x2.25

TELAIO	
Telaio	TELAIO IN ALLUMINIO STEP THROUGH - Attacco Motore per Shimano EP6 - Ruote 27,5" Passaggio cavi interno
SISTEMA	
Motore	Shimano DU-EP600- 250Watt
Batteria	Shimano BT-EN806 630Wh
Display	Shimano SC-EN610
SOSPENSIONI	
Ammortizzatore posteriore	-
Forcella	Suntour XCM34-Boost NLO DS 15AH2-110 29", 100mm travel
COCKPIT	
Attacco Manubrio	regolabile, Barbore 31.8mm, estensione 85mm
Manubrio	diametro 31.8- larghezza 700mm - 18mm rise
Reggisella	Reggisella 30.9mm-300mm
Sella	Selle Royal ESSENZA, 260 X198mm

FRENI	
Freno Anteriore	Shimano BR-MT200 2 Pistoni
Freno posteriore	Shimano BR-MT200 2 Pistoni
Rotori	180mm Anteriore e Posteriore
TRASMISSIONE	
Cambio Posteriore	SRAM SX Eagle 12V
Comando	SRAM SX Eagle 12V
Cassetta	SRAM SX Eagle - PG1210 11-50D
Catena	SRAM SX Eagle 12V
Guarnitura	Shimano FC-EM600 170MM
Corona	SRAM SX Eagle 38T
RUOTE	
Mozzo anteriore	Shimano HB-MT410-B - 15X110 - Center lock
Mozzo posteriore	Shimano FH-UR600 10-11 Velocità- Center lock
Cerchio anteriore	WTB ST i30 TCS 2.0 27,5"
Cerchio posteriore	WTB ST i30 TCS 2.0 27,5"
Pneumatico anteriore	Schwalbe Smart Sam K-Guard 27,5x2.25
Pneumatico posteriore	Schwalbe Smart Sam K-Guard 27,5x2.25





TREKKING

All road



FRAME



ALL ROAD

M / L / XL



Il Frame **ALLROAD** di diretta derivazione da X1S **garantisce un'esperienza di Trekking all around**. Dotata di forcella ammortizzata, che assicura comfort e prestazioni, e di ruote con diametro da 29x2,6 per il massimo del grip, **ALLROAD** permette infatti di affrontare percorsi anche molto diversi tra loro.

Geometrie

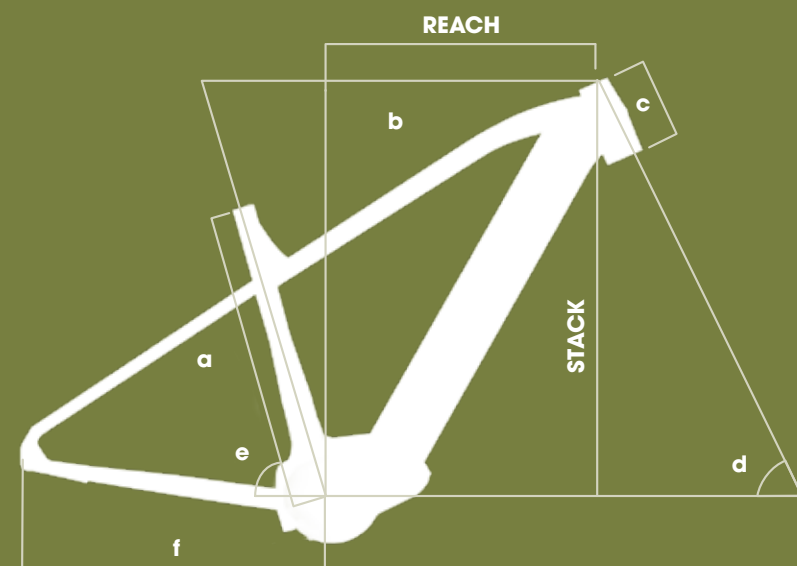

SIZE	M	L	XL
a - Frame Height mm	440	480	520
b - Top Tube Horizontal mm	598	611	633
c - Head Tube Length mm	120	130	140
d - Head Tube Angle	67°	67°	67°
e - Seat Tube Angle	76°	76°	76°
REACH	440	450	470
STACK	654	664	674
f - Chainstay Length mm	480	480	480
Wheel Size	29"	29"	29"

Ride

Destinazione d'uso: ideale sia su strade cittadine sia nei percorsi light off road, costituisce un' alternativa a Overland con un prezzo particolarmente conveniente.

+ Trekking ebike con forcella da 100mm di escursione.

+ Motore OLIEDS Sport 85Nm.

+ Batteria 630Wh per una maggiore autonomia.

+ Predisposizione per montaggio parafranghi e portapacchi.

Plus

TELAIO	
Telaio	TELAIO IN ALLUMINIO - Attacco Motore per OLI SPORT - Ruota posteriore 29", Ruota anteriore 29"- Passaggio cavi interno - Perno passante posteriore 148mm Boost
SISTEMA	
Motore	OLI SPORT MID DRIVE SYSTEM
Batteria	OLI GHOST 630Wh, 36V 17,5Ah
Display	DISPLAY OLI SPORT
SOSPENSIONI	
Ammortizzatore posteriore	-
Forcella	Suntour XCM34-Boost NLO DS 15AH2-110 29", 120mm 15X110 Tapered Head tube
COCKPIT	
Attacco Manubrio	3D Forged AL6061 with CNC machining-Barbore 31,8mm, estensione 60mm
Manubrio	Barbore 31.8- larghezza 740mm - 18mm rise
Reggisella	Reggisella SP-2019, 31.6x400MM
Sella	Selle Royal 1217DRN Vivo Ergo Sport, full black cover, black steel rail, 249x160

FRENI	
Freno Anteriore	Shimano BR-MT200 2 Pistoni
Freno posteriore	Shimano BR-MT200 2 Pistoni
Rotori	180mm Anteriore e Posteriore
TRASMISSIONE	
Cambio Posteriore	SHIMANO CUES RD-U6000 11 velocità
Comando	Shimano SL-U6000-11R, CUES, 11 velocità
Cassetta	Shimano CS-LG400-11, CUES, 11-velocità, 11-13-15-17-20-23-26-30-36-43-50T
Catena	Shimano CN-HG601-11 velocità W/quicklink
Guarnitura	FSA CK-320/IS AL 165 mm
Corona	FSA 34D
RUOTE	
Mozzo anteriore	Shimano HB-MT410-B - 15X110 - Center lock
Mozzo posteriore	Shimano FH-MT400-B - 12X148 - 8-11 velocità - Center lock
Cerchio anteriore	WTB ST i30 TCS 2.0 29" - canale interno 30mm
Cerchio posteriore	WTB ST i30 TCS 2.0 29" - canale interno 30mm
Pneumatico Anteriore	Schwalbe SMART SAM K-Guard 29x2,6
Pneumatico posteriore	Schwalbe SMART SAM K-Guard 29x2,6

Perché sceglierla

La bici elettrica da città consente, a chiunque desideri cambiare le proprie abitudini di mobilità, di spostarsi quotidianamente in ambito urbano godendo del vero piacere di pedalare. La City ebike regala tempo per se stessi anche nelle giornate più dense di impegni e riduce i disagi causati dal traffico urbano.

La **bici elettrica** consente infatti di:

- + sottrarsi dallo stress del traffico urbano e della ricerca di un parcheggio;
- + godere del piacere di respirare e vivere l'ambiente circostante anche nelle giornate in cui gli impegni si affollano;
- + scegliere uno stile di vita sostenibile e attrattivo.





VENICE DISK

XS / S

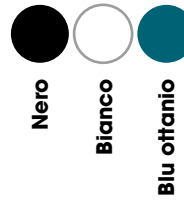

Plus

- + Uno dei telai con lo scavalco più basso sul mercato.
- + Versione con Freni a disco meccanico.
- + Disponibile nei colori bianco, nero e blu ottanio.
- + Ideale per l'uso quotidiano in contesto urbano.

TELAIO	
Telaio	TELAIO IN ALLUMINIO STEP THROUGH - Ruote 26" taglia XS, 28" taglia S - passaggio cavi interno
SISTEMA	
Motore	Bafang nel mozzo posteriore SWXH 36V -250W
Batteria	468Wh
Display	Led
SOSPENSIONI	
Ammortizzatore posteriore	-
Forcella	Forcella ammortizzata
COCKPIT	
Attacco Manubrio	Alluminio regolabile
Manubrio	Alluminio larghezza 610mm
Reggisella	Reggisella ammortizzato 27.2mm
Sella	Comfort con elastomeri

FRENI	
Freno Anteriore	Tektro disco meccanico
Freno posteriore	Tektro disco meccanico
Rotori	180mm anteriore - 160mm posteriore
TRASMISSIONE	
Cambio Posteriore	Shimano Altus 8 velocità
Comando	Shimano TY-200 7 velocità
Cassetta	Shimano 14-28 7 velocità
Catena	KMC 7 velocità
Guarnitura	Alu 170mm
Corona	38T
RUOTE	
Mozzo anteriore	Alluminio 100mm QR
Mozzo posteriore	Alluminio 135mm QR
Cerchio anteriore	Alluminio
Cerchio posteriore	Alluminio
Pneumatico Anteriore	Kenda 26"x1.75" taglia XS - 28"x1.75" taglia S
Pneumatico posteriore	Kenda 26"x1.75" taglia XS - 28"x1.75" taglia S





FLORENCE

XS / S



XS

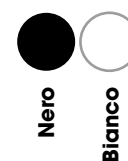

VENICE

Plus

- + Motore centrale con 80Nm di coppia per buone prestazioni. In grado di affrontare grandi pendenze.
- + Ideale per la città e per le gite fuori porta.
- + Dotata di comodo scavalco basso per favorire il saliscendi quotidiano.
- + Disponibile con ruote da 26" e da 28".

- + Uno dei telai con lo scavalco più basso sul mercato, ideale per il saliscendi quotidiano.
- + Ottimo rapporto qualità-prezzo.
- + Disponibile nei colori bianco e nero.
- + Ideale per l'uso quotidiano in contesto urbano.

Plus

TELAIO	
Telaio	TELAIO IN ALLUMINIO STEP THROUGH - Ruote 26" taglia XS, 28" taglia S - passaggio cavi interno
SISTEMA	
Motore	Motore centrale DAPU 36V - 250W - 80Nm
Batteria	integrata 374Wh
Display	Lcd
SOSPENSIONI	
Ammortizzatore posteriore	-
Forcella	Forcella ammortizzata Suntour Nex
COCKPIT	
Attacco Manubrio	Alluminio regolabile
Manubrio	Alluminio larghezza 610mm
Reggisella	Reggisella ammortizzato 27.2mm
Sella	Comfort con elastomeri

FRENI	
Freno Anteriore	Freno a disco meccanico
Freno posteriore	Freno a disco meccanico
Rotori	180mm anteriore - 160mm posteriore
TRASMISSIONE	
Cambio Posteriore	Shimano Altus 8 velocità
Comando	Shimano Altus 8 velocità
Cassetta	Shimano CS-HG41 11-34T 8 velocità
Catena	KMC X8
Guarnitura	Alluminio
Corona	38T
RUOTE	
Mozzo anteriore	Alluminio 100mm QR
Mozzo posteriore	Alluminio 100mm QR
Cerchio anteriore	Alluminio
Cerchio posteriore	Alluminio
Pneumatico Anteriore	Kenda K935 26"x1.75" taglia XS - 700x40C taglia S
Pneumatico posteriore	Kenda K935 26"x1.75" taglia XS - 700x40C taglia S

TELAIO	
Telaio	TELAIO IN ALLUMINIO STEP THROUGH - Ruote 26" taglia XS - passaggio cavi interno
SISTEMA	
Motore	Bafang nel mozzo posteriore SWXH 36V -250W
Batteria	418Wh
Display	Led
SOSPENSIONI	
Ammortizzatore posteriore	-
Forcella	Forcella ammortizzata
COCKPIT	
Attacco Manubrio	Alluminio regolabile
Manubrio	Alluminio larghezza 610mm
Reggisella	Reggisella 27.2mm
Sella	Comfort con elastomeri

FRENI	
Freno Anteriore	Tektro V-brake
Freno posteriore	Tektro V-brake
Rotori	-
TRASMISSIONE	
Cambio Posteriore	Shimano TX-55 - 7 velocità
Comando	Shimano SL-RS35 revoshift
Cassetta	Shimano 14-28 7 velocità
Catena	KMC 7 velocità
Guarnitura	Alu 170mm
Corona	38T
RUOTE	
Mozzo anteriore	Alluminio 100mm QR
Mozzo posteriore	Alluminio 135mm QR
Cerchio anteriore	Alluminio
Cerchio posteriore	Alluminio
Pneumatico Anteriore	Kenda 26"x1.75"
Pneumatico posteriore	Kenda 26"x1.75"



CONTATTI ASSISTENZA

Per assistenza su componenti Shimano:

SHIMANO ITALIA S.R.L.
Strada Statale del Sempione, 197
20016 Pero (MI)
tel. 02 3859 2095
assistenza.bike@shimano-eu.com

Per assistenza su componenti Suntour:

ASSISTENZA RULLO
Via A. Manzoni, 368
22070 Cassina Rizzardi (CO)
tel. 031.934573
info@assistenzarullo.com
www.assistenzarullo.com

Per assistenza su altri componenti:

BRINKE
via Adua, 3
25015 Desenzano del Garda (BS)
dal martedì al sabato, dalle 14,30 alle 18,30
tel. 030 9144 848
customerservice@brinkebike.com
www.brinkebike.com

CREDITS

Photo:
www.mirrormedia.art
Goffi Filippo

Brinke è un marchio registrato di Valsabbina Commodities S.p.A.
via Adua, 3 - 25015 Desenzano del Garda (BS)
info@brinkebike.com - www.brinkebike.com
tel. +39 030 9144 848



www.brinkebike.com

