 **BRINKE**
YOUR EBIKE

 **X6R Race**



 **X6R**



 **X6S**



Manuale d'uso e manutenzione
Use and Maintenance Manual
Bedienungs- und Wartungsanleitung

DE



Wichtig

Bewahren Sie dieses Handbuch für die gesamte Lebensdauer des Fahrrades auf.

EN



Important

this manual should be kept throughout your bicycle's lifetime.

IT



Importante

conservare questo manuale per tutta la durata della vita della bicicletta.

DEUTSCH

ENGLISH

ITALIANO

INDICE

PREFAZIONE	2	INFORMAZIONI SULLA CURA	23	DATI TECNICI	40
Simboli utilizzati	2	Cura del veicolo / prodotti per la cura e la manutenzione	23	Lista dei pezzi soggetti ad usura	42
Destinazione d'uso	3	Impiego in inverno e protezione contro la corrosione	24	INFORMAZIONI SULLA GARANZIA E ASSISTENZA.....	44
INFORMAZIONI SULL'USO.....	4	Cura pneumatici	25	CERTIFICATO DI VENDITA	45
Vista laterale destra	4	Modifiche tecniche, accessori e pezzi di ricambio	26		
Identificazione modello e costruttore.....	5	INFORMAZIONI SULLA MANUTENZIONE	27		
Elementi di comando sul manubrio	6	Manutenzione e cura	27		
Installazione della bicicletta.....	7	Controllo dell'usura della catena	30		
Assetto in sella	9	Pedali	30		
Regolazione dell'altezza del sellino	10	Cuscinetto dello sterzo.....	31		
Regolazione del sellino	10	Raggi.....	32		
Regolazione sospensioni anteriori	11	Posizionamento della leva del freno a mano	33		
Regolazione sospensioni posteriori	12	Sostituzione pastiglie dei freni	33		
Regolazione del manubrio	13	Manutenzione impianto olio dei freni	35		
Ricarica della batteria.....	14	Pulizia dei freni.....	35		
Primo utilizzo.....	15	Smontaggio e montaggio della ruota anteriore	36		
Pressione degli pneumatici	15	Smontaggio e montaggio della ruota posteriore	37		
Freni	16	Riparazione pneumatico forato	38		
Parcheggio della bicicletta	18	Conversione pneumatici in Tubeless	39		
Avvertenze di sicurezza	18				
Trasporto in auto	22				
Protezione antifurto	22				
Trasporto di carichi.....	22				

PREFAZIONE



Importante

Durante le uscite portate sempre con voi questo manuale d'istruzioni proteggendolo dall'acqua e dalla sporcizia. In caso di guasti o difetti, al suo interno troverete informazioni importanti.

Se decidete di vendere o regalare vostra bici, consegnate al nuovo possessore questo manuale d'istruzioni insieme ad essa.

Per poter familiarizzare subito con la nuova bicicletta, si consiglia di leggere attentamente il presente manuale di istruzioni. L'uso a regola d'arte del veicolo, insieme a una cura e una manutenzione periodiche, contribuiscono a mantenere inalterato il suo valore.

Per motivi di sicurezza, si prega di osservare assolutamente anche le informazioni riguardanti modifiche, accessori e ricambi.

In caso di vendita del veicolo, consegnare al nuovo proprietario anche il manuale di istruzioni. Brinke lavora costantemente al perfezionamento di tutti i suoi prodotti. Per tale ragione, è possibile in qualsiasi momento l'apporto di modifiche al volume di fornitura sia dal punto di vista della dotazione che della tecnica. Dalle indicazioni e descrizioni riportate in questo ma-

nuale di istruzioni non potrà quindi essere fatto valere alcun diritto.

Tutti i testi, le figure e le istruzioni contenute in questo manuale si basano sulle informazioni valide al momento della stampa. Le informazioni contenute nel presente manuale sono valide al momento della chiusura della redazione, con riserva di errori e omissioni.

La ristampa, la riproduzione o la traduzione, anche parziale, non sono ammesse senza autorizzazione. tutti i diritti riservati. con riserva di modifiche.

Vi preghiamo di verificare periodicamente online possibili aggiornamenti del presente manuale su www.brinkebike.com.



Importante

Tutte le informazioni relative a batteria, motore e display elettronico sono riportate nei rispettivi manuali d'uso forniti in allegato.

Tutte le informazioni sul cambio Shimano sono rilevabili consultando il sito www.shimano.com, facendo riferimento al capitolo "Dati tecnici" per risalire al modello di cambio installato.

Si consiglia tuttavia di rivolgersi al rivenditore Brinke per effettuare eventuali regolazioni al cambio.

Simboli utilizzati

Le avvertenze importanti per la sicurezza vengono evidenziate in modo particolare. Si prega di osservare assolutamente queste avvertenze, per evitare lesioni o danni al veicolo:



Pericolo - Attenzione

Questo simbolo segnala un pericolo per la salute e illustra i possibili rischi.



Cautela - Avvertenza

Questo simbolo segnala un possibile pericolo per il veicolo o altri oggetti. L'inosservanza può comportare l'esclusione dal diritto di garanzia.



Importante

Questo simbolo segnala consigli e informazioni utili per l'utente.

Destinazione d'uso



Cautela - Avvertenza

Utilizzate la bicicletta conformemente allo scopo previsto. L'utilizzo per scopi diversi da quello previsto può dare origine a situazioni di guida pericolose, cadute e incidenti. Possono verificarsi anche cortocircuiti all'interno del pacco accumulatore e quest'ultimo potrebbe incendiarsi. Per effetto di un pacco accumulatore danneggiato, inoltre, potreste subire scosse elettriche potenzialmente letali.

Utilizzate sempre la vostra bici come descritto in questo manuale d'istruzioni e nell'eventuale documentazione integrativa.

Questa bicicletta è destinata al trasporto esclusivo del conducente.

Non utilizzare per il trasporto di passeggeri, oggetti ingombranti, pesanti o animali vivi.

La bicicletta è destinata all'uso su strade pubbliche.

Prima di circolare su strada è tuttavia richiesta l'installazione di luci, catarifrangenti e dispositivo acustico (non inclusi nella confezione). Verificare, consultando il codice della strada del paese di utilizzo, l'eventuale necessità di altri componenti.



Importante

Utilizzi estremi e diversi da quelli sopra citati possono essere pericolosi, pertanto l'utilizzatore si assume la piena e completa responsabilità per i danni sia fisici che materiali che egli o terzi dovessero subire a causa di incidenti o della rottura della bicicletta o di una sua componente in tali situazioni, per resistere alle quali la bicicletta stessa non è stata né progettata né costruita.



Questa bicicletta è stata classificata di categoria 4 ed è quindi adatta per essere utilizzata su strade pavimentate, piste ciclabili, ghiaia e percorsi battuti e poco battuti, ostacoli di medie dimensioni e zone con passaggi tecnici anche impegnativi e piccoli salti.



Cautela - Avvertenza

La bicicletta **NON È ADATTA** per utilizzi estremi o molto aggressivi, conduzioni/salti come Hardcore mountain, Freeriding, Downhill, ecc. È vietato il superamento di grandi dislivelli (drops), salti o lanci da piattaforma (strutture in legno, banchine e salti in terra) che implicano forti sollecitazioni alle sospensioni. Evitare assolutamente effettuare atterraggi violenti dovuti a salti ed alla guida irruenta per superare gli ostacoli sul percorso.



Pericolo - Attenzione

Telaio, ruote, sospensioni, forcella, reggisella, attacco manubrio e manubrio e tutta la viteria di telaio devono essere controllati dopo ogni uscita, per verificare che non vi siano eventuali danni causati dagli elevati carichi coinvolti. Non si può escludere una durata di vita ridotta di questi componenti.

INFORMAZIONI SULL'USO

Vista laterale destra

- 1 - Batteria con chiusura a chiave
- 2 - Regolazione dell'altezza del sellino
- 3 - Cambio con deragliatore
- 4 - Elementi di comando sul manubrio
- 5 - Numero del telaio
- 6 - Freno a disco
- 7 - Motore elettrico
- 8 - Pedivella con pedale
- 9 - Targhetta di conformità CE



Importante

Prima di utilizzare la bicicletta per la prima volta effettuare un controllo generale di tutti i componenti, come riportato in tabella "Manutenzione programmata" pag. 28.



Identificazione modello e costruttore

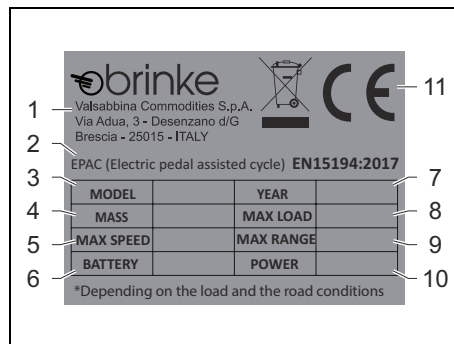

- 1** – Identificazione del costruttore
- 2** – Tipologia di veicolo
- 3** – Modello
- 4** – Peso della bicicletta
- 5** – Velocità massima servoassistita
- 6** – Batteria installata
- 7** – Anno di produzione
- 8** – Carico massimo
- 9** – Autonomia massima*
- 10** – Potenza
- 11** – Marcatura di conformità

* Dipende dal peso complessivo e dalle condizioni del tragitto.

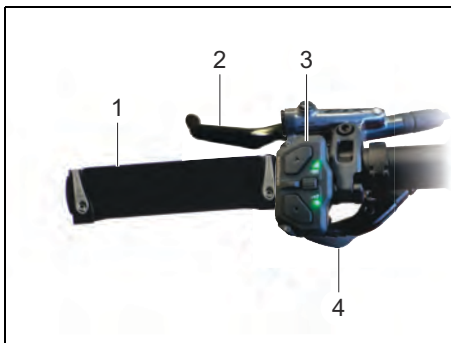
Elementi di comando sul manubrio**Elementi di comando sul manubrio a sinistra**

- 1** – Manopola fissa
- 2** – Leva del freno anteriore
- 3** – Comandi del motore
- 4** – Comando remoto del reggisella telescopico.

**Cautela - Avvertenza**

L'azionamento del comando fa scendere rapidamente la sella, per modificare l'assetto di guida.

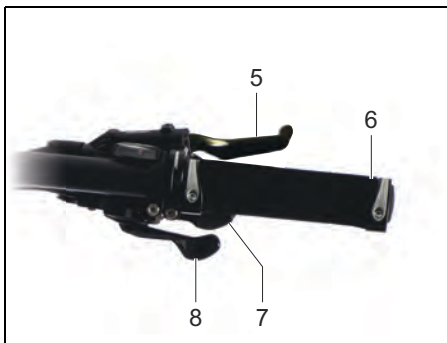
**Elementi di comando sul manubrio a destra**

- 5** – Leva del freno posteriore
- 6** – Manopola fissa
- 7** – Leva del cambio
Tirare la leva per passare al rapporto successivo.
- 8** – Leva del cambio
Spingere la leva per passare al rapporto precedente.

**Cautela - Avvertenza**

Non azionare mai il cambio quando si sta pedalando all'indietro e mai pedalare all'indietro dopo averlo azionato, poiché la catena potrebbe impigliarsi e danneggiare gravemente la bicicletta.

Installazione della bicicletta



Importante

La bici, per esigenze di trasporto non viene consegnata pronta per l'utilizzo. Al ricevimento, sono necessarie le seguenti operazioni.

Si consiglia di rivolgersi al rivenditore Brinke per effettuare le operazioni di installazione e regolazione della bicicletta.



Cautela - Avvertenza

Non utilizzare coltelli o altri oggetti appuntiti per disimballare la bici.



Montaggio ruota anteriore

– Inserire la ruota nella forcella facendo attenzione al corretto verso di rotazione indicato sul copertone (vedi "Smontaggio e montaggio della ruota anteriore").



Pericolo - Attenzione

Controllare che la ruota sia correttamente posizionata e che il perno passante sia stretto con la corretta coppia di serraggio. Uno scorretto montaggio potrebbe causare la perdita della ruota con conseguente caduta e lesioni gravi.

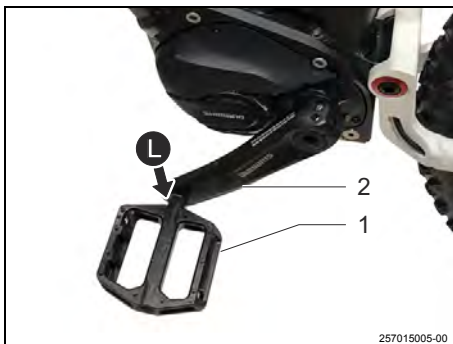

Installazione pedali

– Avvitare i pedali (1) alle pedivelle (2).
Tenere presente che i pedali hanno filettature differenti.

Il pedale di sinistra ha una filettatura sinistrorsa, viene cioè avvitato in senso antiorario.

Il pedale di destra ha una filettatura destrorsa, viene cioè avvitato in senso orario.

Sui pedali, vicino alla superficie di appoggio della chiave, si trova il relativo contrassegno: (L) per il lato sinistro, (R) per il lato destro.
Serrare i pedali con una chiave da 15.

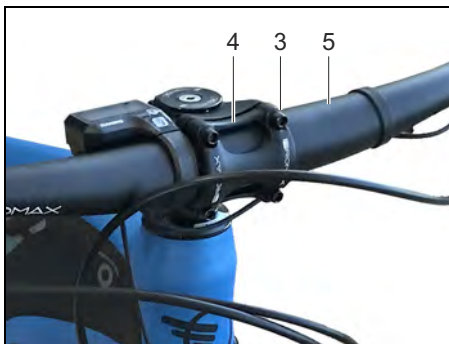

Installazione manubrio

– Svitare le viti (3) e rimuovere la piastra di fissaggio (4).

– Inserire il manubrio (5) e riposizionare la piastra di fissaggio (4).

– Serrare le viti di arresto (3).



Pericolo - Attenzione

Serrare saldamente le viti di arresto (3). Un serraggio insufficiente potrebbe causare una caduta con gravi lesioni.

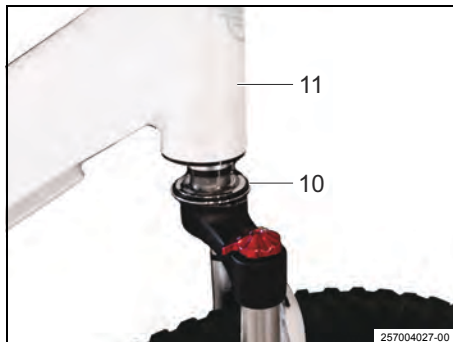

– Posizionare correttamente la pipa nella direzione di marcia.



Cautela - Avvertenza

Verificare che la parte inferiore del piantone (10) sia perfettamente alloggiata all'interno del canotto di sterzo (11) e che non ci sia gioco.



Pericolo - Attenzione

Serrare saldamente le viti di arresto (8) e (6). Un serraggio insufficiente potrebbe causare una caduta con gravi lesioni.

– Se necessario, effettuare le opportune regolazioni (vedere capitolo "Regolazione del manubrio").

Assetto in sella



Per viaggiare comodi, rilassati e sicuri, l'altezza del manubrio (1) e del sellino (2) devono essere adattate alla statura del conducente.

L'altezza del sellino (2) è corretta quando il conducente, seduto sul sellino con la gamba non completamente distesa, riesce ad appoggiare il piede sul pedale che si trova nella posizione più bassa. Con la punta del piede, il conducente deve riuscire ancora a sfiorare il suolo.

L'altezza del manubrio (1) è corretta quando consente una postura confortevole, la schiena non deve essere incurvata o piegata, e le braccia dovrebbero essere leggermente flesse a livello dei gomiti.

Regolazione dell'altezza del sellino



- Allentare la vite (1) del collarino e regolare l'altezza del sellino.
- Serrare la vite (1) applicando la coppia di serraggio indicata sul collarino stesso.

! Pericolo - Attenzione
 Accertarsi che il sellino non venga sollevato al di sopra delle tacche che indicano l'altezza massima (2).

! Pericolo - Attenzione
 Se il collarino non è correttamente serrato il sellino può abbassarsi durante la marcia, causando gravi cadute.

! Cautela - Avvertenza
 Regolare l'altezza del canotto telescopico (se presente) potrebbe comprometterne il funzionamento in quanto potrebbe tirarsi il cavo di azionamento. Accompagnare sempre il cavo che dal manubrio entra nel telaio durante il sollevamento del canotto telescopico. Si consiglia di far eseguire questa operazione al rivenditore Brinke.

Regolazione del sellino



i Importante
 Per evitare disturbi di postura, se possibile il sellino dovrebbe essere regolato in posizione orizzontale.

Il sellino può inoltre essere inclinato e spostato in direzione longitudinale.

- Allentare la vite (1).
- Regolare l'inclinazione del sellino oppure spostarlo in avanti/indietro, avendo cura di restare all'interno delle tacche segnate sulla barra (2), e serrare nuovamente la vite (1).

Regolazione sospensioni anteriori



X6R Race

– Agire sul comando (1) per irrigidire o ammorbidire l'ammortizzatore.

X6R / X6S

– Agire sul comando (1) per bloccare o sbloccare l'ammortizzatore.



– Per modificare la compressione della sospensione, è necessario immettere aria ad alta pressione sulla valvola pneumatica (2) mediante una pompa specifica per sospensioni (non fornita). Per modificare il ritorno delle sospensioni, agire sui pomelli di regolazione (3).

Per maggiori informazioni consultare il manuale d'uso e manutenzione della forcella scaricabile dal sito web del costruttore.



Cautela - Avvertenza

Effettuando queste regolazioni si rischia di alterare la maneggevolezza e la risposta in frenata della bicicletta. Non modificare le caratteristiche delle sospensioni a meno che non si abbiano le capacità e gli attrezzi necessari a svolgere correttamente il lavoro.



Importante

Per effettuare la regolazione e la manutenzione alle sospensioni, rivolgersi al rivenditore Brinke oppure consultare il sito web del costruttore e attenersi alle indicazioni riportatevi.

Forcella ROCK SHOX:
www.sram.com

Forcella SUNTOUR:
www.srsuntour-cycling.com

Regolazione sospensioni posteriori

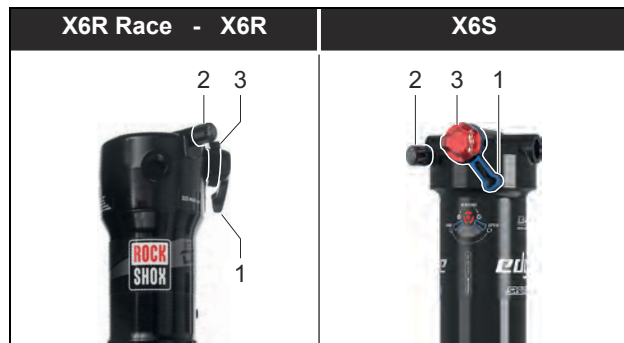

– Agire sul comando **(1)** per bloccare o sbloccare l'ammortizzatore.

– Per modificare la compressione della sospensione, è necessario immettere aria ad alta pressione sulla valvola pneumatica **(2)** mediante una pompa specifica per sospensioni (non fornita). Per modificare il ritorno delle sospensioni, agire sulla ghiera di regolazione **(3)**.

**Cautela - Avvertenza**

Effettuando queste regolazioni si rischia di alterare la maneggevolezza e la risposta in frenata della bicicletta. Non modificare le caratteristiche delle sospensioni a meno che non si abbiano le capacità e gli attrezzi necessari a svolgere correttamente il lavoro.

**Importante**

Per effettuare la regolazione e la manutenzione alle sospensioni, rivolgersi al rivenditore Brinke oppure consultare il relativo manuale d'uso e manutenzione.

Regolazione del manubrio



– Allentare le viti di arresto (2) per centrare correttamente il manubrio, quindi serrare le viti.

**Pericolo - Attenzione**

Serrare saldamente le viti di arresto (2). Un serraggio insufficiente potrebbe causare una caduta con gravi lesioni.

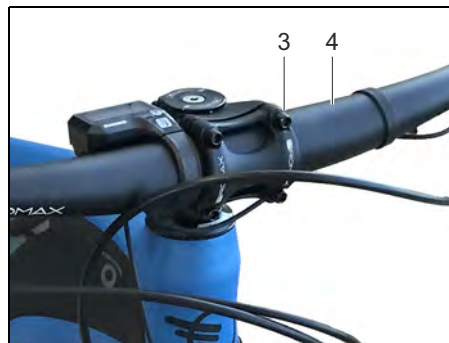

– Se necessario, allentare le viti (3) per regolare la posizione del manubrio (4), quindi serrare le viti.

**Pericolo - Attenzione**

Serrare saldamente le viti di arresto (3). Un serraggio insufficiente potrebbe causare una caduta con gravi lesioni.

**Importante**

Accertarsi che la posa dei cavi flessibili rimanga priva di tensioni e che il manubrio non venga contorto eccessivamente verso l'alto o il basso.

Ricarica della batteria



Pericolo - Attenzione

Prima di ricaricare la batteria leggere attentamente e comprendere le avvertenze riportate nel relativo manuale d'uso e manutenzione.

Tali avvertenze se trascurate possono danneggiare seriamente la bicicletta e diventare un pericolo per sé e per gli altri.



Cautela - Avvertenza

Utilizzare esclusivamente il caricabatterie originale.

Ricarica da presa sul telaio

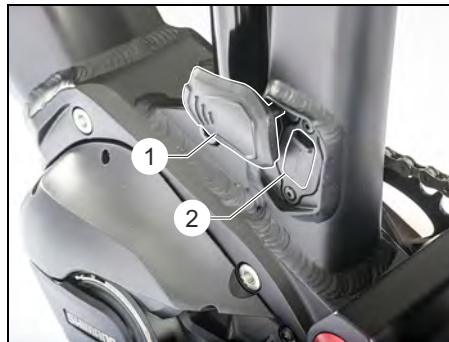

- Sollevare il cappuccio (1) e aprire il coperchio (2).
- Collegare il connettore del caricabatterie alla presa sul telaio.
- Ricaricare la batteria secondo le modalità indicate nel relativo manuale d'uso e manutenzione.



Importante

Al termine della ricarica, chiudere il coperchio (2) e reinserire sempre con cura il cappuccio (1).

Ricarica da presa sulla batteria



- Premere il pulsante (1) e aprire il coperchio (2).
- Girare la chiave (3) per estrarre la batteria.
- Collegare il connettore del caricabatterie direttamente alla presa sulla batteria.
- Ricaricare la batteria secondo le modalità indicate nel relativo manuale d'uso e manutenzione.
- Una volta reinserita la batteria nell'apposito vano sul telaio, riposizionare il coperchio (2) e verificare che sia correttamente agganciato al telaio.

Primo utilizzo



Importante

Prima di utilizzare per la prima volta la bici, è necessario effettuare le seguenti operazioni per garantire il buono stato del veicolo e la propria sicurezza.

Fare eseguire queste operazioni da personale qualificato o dal rivenditore Brinke.

- Controllare il serraggio di ogni vite e bullone.
- Controllare che tutti i cavi elettrici, i tubi dell'olio e le guaine siano integri e correttamente installati.
- Controllare che non siano presenti anomalie strutturali.
- Controllare il funzionamento dei freni (vedere capitolo "Freni").
- Controllare lo stato dei raggi (vedere capitolo "Raggi").
- Controllare gli pneumatici (vedere capitolo "Pressione degli pneumatici").
- Caricare la batteria (vedere relativo manuale d'uso e manutenzione).
- Lubrificare la catena con spray per catene.

Effettuare tali operazioni periodicamente, secondo le tempistiche riportate nel capitolo "Manutenzione e cura".

Pressione degli pneumatici



Gli pneumatici possono essere gonfiati con compressori ad aria compressa.



Pericolo - Attenzione

Quando si gonfiano gli pneumatici con compressori ad aria compressa (p.es. presso una stazione di servizio), è necessaria la massima prudenza.

A causa del ridotto volume delle camere d'aria, la massima pressione viene raggiunta rapidamente.

Sul pneumatico sono riportate le corrette indicazioni di gonfiaggio. Attenersi strettamente a quelle per gonfiare un pneumatico.

Freni



Leva del freno anteriore

I freni della ruota anteriore e della ruota posteriore possono essere azionati indipendentemente l'uno dall'altro.

Durante l'arresto o la riduzione della velocità, azionare contemporaneamente entrambi i freni.



Leva del freno posteriore

! Pericolo - Attenzione

La bicicletta è dotata di freni a disco che possono raggiungere una potenza frenante molto alta.



Pericolo - Attenzione

Guidare con molta prudenza finché l'impianto frenante non è rodato. Per farlo effettuare circa 30 frenate brevi fino all'arresto della bici, partendo da una velocità media (circa 25 km/h).

In curve strette, su strade sporche di sabbia o sdruciolevoli, in caso di asfalto bagnato e di ghiaccio usare prudentemente il freno della ruota anteriore, in modo da evitare che si blocchi e scivoli via.

Frenare sempre dolcemente. L'effetto frenante delle ruote bloccate è scarso e possono inoltre causare sbandamenti, cadute o ribaltamenti. In linea di massima non frenare in curva, ma sempre prima. frenando in curva si aumenta il pericolo di scivolare.

**Importante**

Tenere presente che durante la frenata il peso del corpo si sposta in avanti, quindi è bene portare il corpo indietro per riportare il peso sulla ruota posteriore.

Quando si percorrono discese ripide, il peso del corpo si sposta in avanti diminuendo il carico sulla ruota posteriore che tenderà a bloccarsi in frenata. In questi casi diminuire la forza di frenatura posteriore ed aumentare quella anteriore, facendo attenzione a non eccedere per evitare il ribaltamento.

**Pericolo - Attenzione**

Azionando con forza il freno anteriore, la bicicletta si può bloccare repentinamente, proiettando il ciclista in avanti oltre il manubrio, provandogli un possibile infortunio.

**Importante**

Familiarizzare con i freni per il "caso d'emergenza" in un luogo dove non è possibile mettere in pericolo altre persone (p. es. in campi d'esercitazione di guida).

**Pericolo - Attenzione**

Tracce di olio o grasso sul cerchio possono ridurre la forza frenante.

Se la ruota è bagnata si riduce la potenza frenante.

**Pericolo - Attenzione**

I freni non funzionanti provocano sempre situazioni di guida pericolose, cadute e incidenti. Un malfunzionamento dei freni può rappresentare un pericolo di vita.

Per una corretta regolazione dei freni, fare riferimento al capitolo "Posizionamento della leva del freno a mano". Se necessario, rivolgersi al rivenditore Brinke.

**Importante**

I freni funzionano correttamente se le ruote della bicicletta sono ben centrate. La centratura delle ruote è un lavoro che richiede abilità, esperienza e gli idonei attrezzi. Se la ruota non gira in modo corretto oppure tocca il pattino del freno, rivolgersi al rivenditore Brinke.

Parcheggio della bicicletta

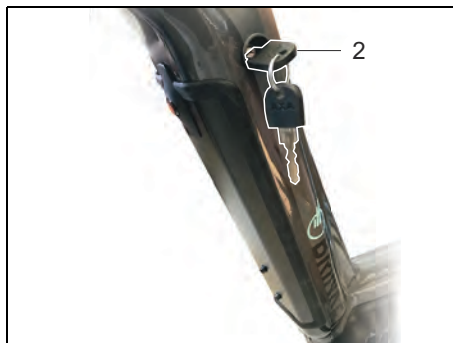

Cautela - Avvertenza

Accertarsi di parcheggiare la bicicletta sempre in modo che sia stabile e su un suolo compatto, per evitare che possa cadere.

- Spegnerne il Display (vedere relativo manuale d'uso e manutenzione).
- Se rimasta inserita nel blocco batteria, ricordarsi di estrarre la chiave (2) e portarla sempre con sé.

Avvertenze di sicurezza



Pericolo - Attenzione

Non avvicinare mani, altre parti del corpo o qualsiasi altro oggetto in prossimità delle ruote o degli organi in movimento!



Cautela - Avvertenza

Nel vostro stesso interesse, utilizzate per la vostra bicicletta esclusivamente accessori e ricambi originali espressamente omologati da Brinke.

La sicurezza, idoneità ed affidabilità di questi accessori e ricambi sono state verificate appositamente per la bicicletta.

Per altri accessori e ricambi non possiamo valutare questi fattori nonostante le continue osservazioni del mercato e non ci assumiamo alcuna responsabilità anche se, in casi individuali, dovesse essere rilasciato un certificato di omologazione da parte di un Ente di omologazione e di ispezione o un'autorizzazione ufficiale.



Cautela - Avvertenza

I componenti di sicurezza danneggiati o piegati, come per esempio il telaio, la forcella, il manubrio, il reggisella o le pedivelle, non possono essere raddrizzati, ma devono essere sostituiti prima di utilizzare la bicicletta.



Importante

Nel caso dovesse essere necessario sostituire i componenti dell'impianto di illuminazione o i pedali, accertarsi che vengano utilizzati esclusivamente ricambi originali.

Sicurezza stradale

La bicicletta di serie non dispone di tutti i requisiti richiesti per la circolazione stradale.

Prima di utilizzare la bicicletta su strade pubbliche soggette al codice stradale, è necessario adeguare la bicicletta alle norme previste nel paese di utilizzo.

Ai sensi del codice della strada, una bicicletta deve essere equipaggiata con due freni indipendenti uno dall'altro e funzionanti, un campanello chiaramente udibile, faro anteriore, luce posteriore, pedali catarifrangenti, catarifrangenti laterali applicati o integrati nelle ruote così come catarifrangenti frontali e posteriori.

Durante la marcia, tenere presente che a una velocità media di circa 18 km/h si percorrono 5 metri al secondo. Mantenere una sufficiente distanza dagli altri utenti della strada. Per la vostra sicurezza, non guidare senza mani né affiancati.

Durante la guida il conducente deve poter sempre essere in grado di percepire eventuali rumori di avvertimento. Evitare quindi l'uso di cuffie durante la guida.

Sicurezza in marcia

Controllare prima di ogni viaggio che l'impianto frenante sia perfettamente funzionante, che tutti i cavi elettrici, le tubazioni dell'olio e le guaine siano integri e correttamente installati e che non siano presenti anomalie strutturali.

La sicurezza in marcia è garantita, tra le altre cose, dalla corretta regolazione dell'altezza del sellino e del manubrio (in base alla statura del conducente), dalla corretta pressione degli pneumatici, da un profilo del battistrada ancora sufficiente e da freni perfettamente funzionanti.

Dopo un certo intervallo di tempo, gli elementi di fissaggio si "assestano". Prima della messa in funzione e ogni sei mesi è quindi necessario controllare che dadi dei mozzi, cuscinetto dello sterzo, manubrio, sellino, reggisella, pedivelle e pedali siano correttamente fissati in sede ed eventualmente farli riserrare da un tecnico qualificato (vedere capitoli "Smontaggio e montaggio della ruota anteriore", "Cuscinetto dello sterzo", "Regolazione del manubrio", "Regolazione del sellino", "Regolazione dell'altezza del sellino" e "Pedali").

Chi può utilizzare la bicicletta?

Il conducente deve avere i seguenti requisiti per l'utilizzo del mezzo:

- Il conducente deve essere in grado di andare in bicicletta, ossia deve disporre delle conoscenze di base relative all'impiego di una bici ed essere dotato del senso dell'equilibrio.
- Il conducente, da fermo, deve essere in grado di salire e scendere con sicurezza. Questo vale in particolare per le selle ergonomiche se il conducente, da seduto, non riesce a toccare il suolo con i piedi.
- La taglia fisica del conducente deve essere adeguata e non deve essere superato il carico massimo consentito.
- Forma fisica e mentale.
- Il conducente deve essere fisicamente e mentalmente in grado di circolare nel traffico stradale.
- La bici Brinke consente di sviluppare velocità sostenute per lunghi periodi di tempo. Il conducente deve disporre della resistenza necessaria per controllare con sicurezza la bici per almeno due ore. La bici non consente di compensare infermità o una mancanza di forma fisica.

La bicicletta è in ordine?

Svolgere i seguenti controlli a intervalli periodici:

- La pressione degli pneumatici è in ordine? (Vedere capitolo "Dati tecnici").
- La catena è in ordine? (Vedere manuale d'uso e manutenzione del motore).
- Il cuscinetto del manubrio è in ordine? (Vedere capitolo "Cuscinetto dello sterzo").
- I raggi sono tutti ben fissati? (Vedere capitolo "Raggi").
- I freni sono perfettamente regolati e con pastiglie non consumate? (Vedere capitoli "Freni", "Sostituzione pastiglie dei freni").

Dopo una caduta o un incidente, accertarsi che nessun componente della bicicletta si sia piegato o danneggiato (telaio, manubrio, cerchi, ecc.). Se uno dei suddetti punti non è in ordine, la bicicletta non può essere utilizzata. Eventuali guasti devono immediatamente essere riparati. Se non è possibile riparare personalmente i guasti, rivolgersi al rivenditore Brinke.

A cosa stare attenti durante la guida?

Se la bicicletta è in buone condizioni, il viaggio può iniziare. Saper evitare situazioni pericolose dipende dal proprio stile di guida e dalla propria abilità:

- Familiarizzare prima bene con l'uso della bicicletta.
- Rispettare sempre le norme del codice della strada.
- Guidare in modo cauto e prudente supponendo sempre che gli altri utenti della strada siano talmente assorti da non notarvi nemmeno.
- Non soffermarsi nell'angolo morto degli altri utenti del traffico.
- Ricordarsi che l'agilità di una bicicletta può sorprendere gli altri utenti della circolazione, e considerare anche eventuali errori che questi possono fare.
- Adottare una guida difensiva e adeguata alle circostanze. Prestare attenzione a veicoli che frenano di colpo e svoltano davanti a voi, che invertono la marcia venendovi incontro, aperture improvvise delle portiere di auto parcheggiate sul lato della strada, bambini che giocano vicino alla strada.

– Segnalare per tempo la direzione in cui si intende svoltare. Non fare la serpentina in mezzo al traffico o dei movimenti bruschi che possano cogliere di sorpresa le altre persone. Rispettate il diritto di precedenza.

– Seguire le apposite piste o sentieri ciclabili oppure, se siete per strada, mantenere sempre la destra e procedere nel senso del traffico il più vicino possibile al bordo della strada.

– Tenere il manubrio con entrambe le mani. Solo così è possibile reagire con sicurezza a eventuali situazioni di pericolo improvvise, come p.es. un ostacolo.

– Su una superficie sabbiosa, sul fogliame o su un fondo stradale bagnato gli pneumatici non hanno la stessa aderenza che sull'asfalto asciutto. Ricordarselo soprattutto in curva o durante la frenata. In questi casi, considerare anche lo spazio di frenata più lungo.

– Quando è possibile, evitare pozzanghere, tombini, binari di treno e tram, giunti di dilatazione, detriti e altri ostacoli che potrebbero farvi perdere il controllo della bicicletta.

– Non utilizzare cuffie o auricolari che mascherano i rumori del traffico e le sirene dei vicoli di emergenza e vi distraggono, facendovi perdere la concentrazione su ciò che succede attorno a voi. Inoltre i cavi delle cuffie possono impigliarsi nelle parti mobili della bicicletta, facendovi perdere il controllo.

– Non trasportare nulla che possa ostruirvi la visuale, impedirvi di avere il completo controllo della bicicletta, oppure impigliarsi nelle parti in movimento. Non fatevi trasportare attaccandovi ad un altro veicolo.

– Prima di affrontare una salita, scalare per tempo nel rapporto inferiore.

– Accendere i fari appena cala la luce solare ed in condizioni di visibilità limitata (ad es. con la nebbia).

– Non guidare la bicicletta sotto l'effetto di alcol o droghe.

Cosa indossare?

– Molti incidenti si verificano perché i ciclisti non vengono riconosciuti in tempo. Indossare un abbigliamento chiaro e appariscente.

– Indossare scarpe che facciano una presa sul piede e non scivolino sul pedale, non pedalare mai a piedi nudi o con ciabatte.

– Evitare di indossare capi d'abbigliamento che possono rimanere impigliati nella catena, nel manubrio, nei pedali o nelle ruote.

– Evitare zaini troppo ingombranti che potrebbero limitare i movimenti.

– Quando si viaggia in bicicletta bisognerebbe sempre indossare un caso di protezione conforme ai tipi omologati nel paese di utilizzo. Per proteggere gli occhi, indossare occhiali da ciclismo.

Cosa fare in condizioni scarsa visibilità?

Guidare la bicicletta di sera, di notte, con la nebbia o in genere quando la visibilità è compromessa, è molto pericoloso e andrebbe fatto solo quando strettamente necessario.

– Assicuratevi di essere in regola con tutte le leggi locali che regolamentano l'uso notturno delle biciclette.

– Non uscire se la bici non è equipaggiata con luci anteriori e posteriori e catarifrangenti.

– Indossare un abbigliamento chiaro e appariscente come un giubbotto con strisce catarifrangenti, maniche e gambali con strisce catarifrangenti, luci intermittenti o qualsiasi altro oggetto riflettente o luminoso che vi aiuti ad attrarre l'attenzione degli altri utenti della strada.

– Assicuratevi che il vostro abbigliamento o ciò che trasportate non ostruisca i fari e i catarifrangenti.

– Evitare zone di traffico intenso, zone buie, strade a veloce percorrenza, strade pericolose e senza vie di fuga. Se possibile, seguite percorsi che conoscete.

Cosa fare in condizioni di pioggia?**Pericolo - Attenzione**

La pioggia compromette notevolmente la tenuta delle ruote e la potenza frenante sia per voi che per tutti gli altri veicoli in strada. Sul bagnato il rischio di incidenti aumenta molto, pertanto andrebbe fatto solo quando strettamente necessario.

- Per essere sicuri di riuscire a rallentare e fermarsi in modo sicuro, procedere lentamente e frenare con maggiore anticipo.
- Effettuare le curve strette a velocità ridotta.
- Evitare zone con foglie secche, sabbia o altri materiali che in condizioni di bagnato rendono il manto stradale maggiormente scivoloso.
- Una pioggia intensa riduce anche la visibilità, quindi indossare un abbigliamento chiaro e appariscente come un giubbotto con strisce catarifrangenti e adottare le norme.

Trasporto in auto**Pericolo - Attenzione**

Per il trasporto, la bicicletta può essere fissata esclusivamente agli appositi dispositivi di carico (portabici sul tetto, portabici posteriori, rimorchi).

Prima di trasportare la bicicletta, rimuovere la batteria e tutti i componenti che potrebbero staccarsi durante il trasporto.

Protezione antifurto

Proteggere la bicicletta contro il furto utilizzando un lucchetto a catena, e legare sempre la bicicletta a oggetti fissi come p.es. lampioni o recinzioni.

Il lucchetto a catena dovrebbe proteggere sia il telaio che la ruota posteriore. Accertarsi che il lucchetto a catena sia ben stretto intorno alla bicicletta e all'oggetto fisso.

Trasporto di carichi**Pericolo - Attenzione**

Non trasportare carichi ingombranti.

Non trasportare altre persone.

Non trainare un rimorchio.

Non trasportare animali vivi.

Il trasporto di carichi di qualsiasi forma causa la modifica della tenuta del veicolo. Più è grande in carico, più critica diventerà questa situazione. Rispettare il massimo carico ammesso sulla bicicletta.

INFORMAZIONI SULLA CURA

Cura del veicolo / prodotti per la cura e la manutenzione



Cautela - Avvertenza

La cura regolare e competente serve a mantenere il valore stabile del veicolo e rappresenta una delle condizioni per il riconoscimento del diritto di garanzia. Corrosioni dovute a mancanza di cura o all'impiego in inverno non sono sottoposte a garanzia.



Cautela - Avvertenza

I componenti in gomma e plastica non devono essere danneggiati da detergenti e solventi aggressivi o penetranti.



Cautela - Avvertenza

Dopo la pulizia e prima di mettersi in marcia eseguire sempre una prova di frenatura!

Ruote e dischi bagnati potrebbero diminuire la potenza frenante causando gravi cadute.

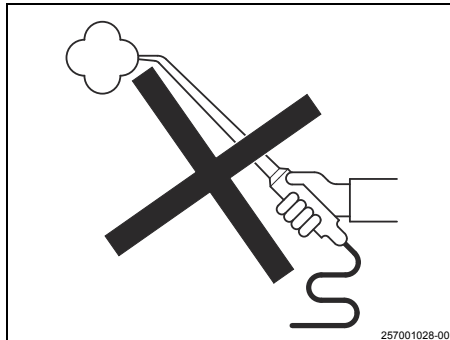

Cautela - Avvertenza

Non utilizzare apparecchi a getto di vapore o ad alta pressione!

L'alta pressione dell'acqua può provocare danni alle guarnizioni, al sistema frenante idraulico ed all'intero impianto elettrico.

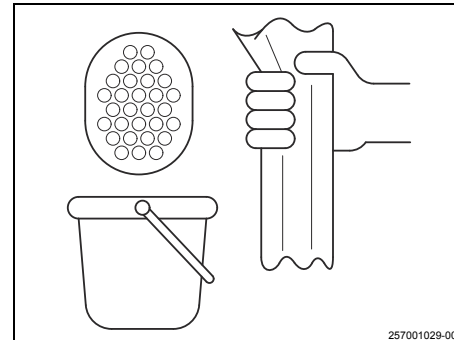

PULIRE

- Per il lavaggio impiegare unicamente una spugna morbida e acqua pulita.
- Non utilizzare lance o getti d'acqua direttamente dal tubo.
- Lucidare soltanto con un panno morbido o una pezza di pelle!
- Non strofinare con un panno asciutto per eliminare polvere e sporco, questo causerebbe graffiature sulla vernice e sui rivestimenti.

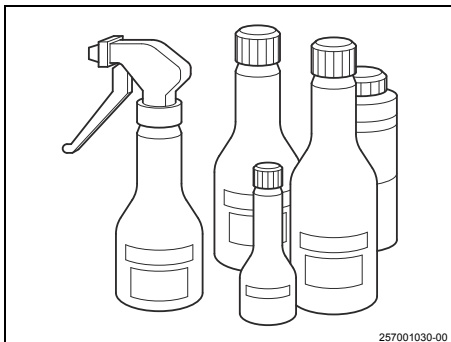

257001030-00

PRODOTTI PER LA CURA E LA MANUTENZIONE

In caso di necessità usare prodotti di conservazione e per la cura e la manutenzione reperibili in commercio.

– Trattare preventivamente, in modo regolare e soprattutto in inverno, componenti corrodibili con prodotti di conservazione, per la cura e la manutenzione.



Cautela - Avvertenza

Non trattare componenti in plastica con prodotti lucidanti per vernici.

– Dopo lunghi viaggi pulire scrupolosamente il telaio ed i componenti in alluminio e trattarli con un prodotto anticorrosivo reperibile in commercio.

Impiego in inverno e protezione contro la corrosione



Cautela - Avvertenza

Nell'interesse della tutela ambientale La preghiamo di fare un uso limitato di prodotti per la cura e la manutenzione e di usare soltanto quelli che sono contrassegnati come non inquinanti.

Se si usa il veicolo nei mesi invernali, questo può essere danneggiato gravemente dai sali antigelo.



Cautela - Avvertenza

Non usare acqua calda per non aumentare l'azione del sale.

– Alla fine della corsa pulire la bici immediatamente con un panno umido.

– Asciugare bene il veicolo.

– Trattare i componenti corrodibili con prodotti anticorrosivi a base di cera.

Ritocco di danni alla verniciatura

Ritoccare immediatamente con vernice piccoli danni alla verniciatura.

Cura pneumatici

Se il veicolo non viene usato per un periodo prolungato, è raccomandabile posteggiarlo in modo da non sollecitare i pneumatici.

Non lasciare il veicolo e i pneumatici per un lungo periodo in ambienti troppo caldi, come locali caldaie.



Cautela - Avvertenza

Non si dovrebbe superare per difetto lo spessore minimo del battistrada di 1,0 mm.



Importante

Se con la bicicletta vengono attraversati cordoni di marciapiede, ostacoli a spigoli vivi, infossamenti, buche, ecc., si possono provocare danni ai cerchi (rottura dei raggi) o agli pneumatici (rottura della tela), soprattutto in combinazione con una pressione insufficiente degli pneumatici.

In questo caso si estingue il diritto di garanzia.



Cautela - Avvertenza

Per effetto di una pressione insufficiente degli pneumatici, aumenta la frequenza dei guasti. In curva lo pneumatico potrebbe staccarsi dal cerchio oppure pneumatico e camera d'aria potrebbero spostarsi sul cerchio e dare origine a una posizione obliqua delle valvole. In questo caso, la base della valvola può strapparsi durante la marcia, causando un'improvvisa perdita di pressione dello pneumatico.

Modifiche tecniche, accessori e pezzi di ricambio

Modifiche tecniche al veicolo possono comportare l'estinzione del "permesso di circolazione CE".

Se devono essere apportate modifiche tecniche, vanno osservate le nostre direttive. In questo modo si evita l'insorgere di danni al veicolo e si mantiene la sicurezza di circolazione e di funzionamento. Il rivenditore Brinke esegue questi lavori in modo coscienzioso.

Prima di acquistare accessori e prima di apportare qualsiasi modifica tecnica si dovrebbe, in ogni caso, consultare un rivenditore Brinke.



Cautela - Avvertenza

Nel proprio interesse si raccomanda di utilizzare per le bici Brinke unicamente gli accessori autorizzati Brinke e i pezzi di ricambio originali Brinke.

La sicurezza, l'idoneità ed l'affidabilità di questi accessori e pezzi sono state verificate in special modo per la bici Brinke.

Per accessori e pezzi non autorizzati non possiamo essere certi dello loro affidabilità, nonostante le continue osservazioni di mercato, e non ci assumiamo la relativa responsabilità anche se, in casi individuali, dovesse essere stato rilasciato un certificato di omologazione da parte di un Ente di Omologazione e di Ispezione o un'autorizzazione ufficiale.

Gli accessori autorizzati da Brinke come pure i pezzi di ricambio originali Brinke sono reperibili presso il rivenditore Brinke.

Qui verrà anche eseguito il loro montaggio a regola d'arte.

INFORMAZIONI SULLA MANUTENZIONE

Manutenzione e cura



Pericolo - Attenzione

Per motivi di sicurezza è vietato effettuare personalmente riparazioni che superino un ambito strettamente limitato. Con un intervento improprio sui componenti di sicurezza si mette in pericolo la propria sicurezza e quella degli altri utenti della strada.

Ciò vale particolarmente per lavori su: sterzo, impianto frenante e d'illuminazione.



Cautela - Avvertenza

Prima di qualsiasi lavoro sull'impianto elettrico è necessario sfilare il connettore dalla batteria, anche se viene sostituita una lampadina. Non intervenire sull'impianto elettronico. In caso di inosservanza si estingue il diritto di garanzia.

Qualsiasi intervento sul gruppo motore, sul fascio di cavi, sulla batteria e sul caricabatterie, così come il loro smontaggio, causa l'estinzione dei diritti di garanzia.

Si prega di osservare quanto segue:

- Sia durante il periodo di garanzia che dopo, affidare i lavori di manutenzione esclusivamente a un rivenditore qualificato da noi riconosciuto.
- Utilizzare esclusivamente ricambi originali Brinke.

Nella Manutenzione programmata sono descritti i vari lavori da eseguire.































= da parte del rivenditore



























= da parte del conducente

Manutenzione programmata

Lavori da eseguire	Primo utilizzo	Prima della partenza	Mensile	Annuale	Quando occorre
Tutte le viti e i dadi importanti per la sicurezza di marcia e il funzionamento: controllare il corretto fissaggio in sede ed eventualmente riserrare. Dadi dei mozzi - Cuscinetto dello sterzo - Manubrio - Sellino - Reggisella - Freni - Pedivelle.					
Catena: Pulire e ingrassare con spray per catene. Controllare e regolare la convergenza della ruota posteriore.					
Controllare il cuscinetto dello sterzo ed eventualmente regolarlo. Se necessario, ingrassarlo e regolarlo.					
Controllare i cavi flessibili.					
Regolare i cavi flessibili se necessario.					
Controllare la regolazione del cambio ed eventualmente correggerla.					
Controllare il funzionamento dell'impianto frenante ed eventualmente registrarlo.					
Controllare il livello dell'olio nel serbatoio dell'olio dei freni.					
Lubrificare con grasso il perno della leva del freno.					

Manutenzione programmata

Lavori da eseguire	Primo utilizzo	Prima della partenza	Mensile	Annuale	Quando occorre
Assicurarsi che tutti i bulloni siano serrati secondo le corrette specifiche della coppia.					
Sostituire le pastiglie dei freni se sono sporche o se hanno uno spessore inferiore a 0.8 mm.					
Freni Quando le prestazioni dei freni diminuiscono: controllare lo stato della leva del freno a mano, dell'impianto dell'olio, delle pastiglie e del disco. Sostituire i tubi dell'olio usurati o danneggiati. Le pastiglie dei freni sporche d'olio devono essere sostituite: anche tracce di olio minime causano prestazioni ridotte dei freni.					
Controllare se i cerchi e i raggi presentano deformazioni verticali e laterali. Controllare la tensione dei raggi ed eventualmente correggerla.					
Controllare periodicamente la pressione degli pneumatici.					
Controllare lo spessore del profilo del battistrada.					
Controllare l'impianto di illuminazione e di segnalazione, inclusi i fari (se presenti) ed eventualmente regolarli.					
Caricare la batteria con il caricabatterie.					
Giro di prova prima e dopo lo svolgimento dei lavori per un controllo generale della sicurezza operativa e di marcia.					

Controllo dell'usura della catena

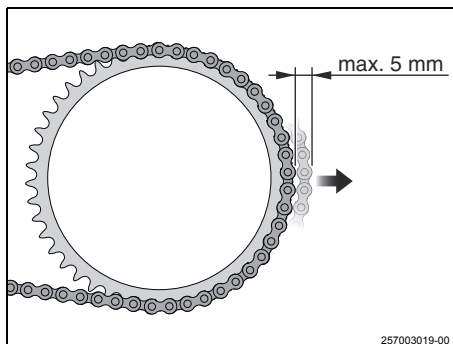

Se la tensione della catena è corretta, deve essere possibile sollevarla al massimo di 5 mm dalla base della corona dentata. Anche la migliore catena ha solo una durata limitata.

Se nonostante la regolazione e la lubrificazione dei componenti non dovesse più essere possibile ottenere uno scorrimento ottimale della catena, si consiglia di sostituire la catena consumata.

- Posteggiare il veicolo con il cavalletto laterale.
- Rimuovere il copicatena.
- Allentare la catena.
- Il montaggio avviene nell'ordine inverso.

Importante

Una nuova catena non dovrebbe essere combinata con un rocchetto o pignone consumati. Il rocchetto o il pignone sono consumati quando la catena scricchiola.

In questo caso è opportuno sostituire sia la catena che i rocchetti.

Cautela - Avvertenza

Questi lavori devono essere eseguiti dal rivenditore.

Pedali



Accertarsi periodicamente che i pedali (4) siano saldamente avvitati alle pedivelle. Tenere presente che i pedali hanno filettature differenti. Il pedale di sinistra ha una filettatura sinistrorsa, viene cioè avvitato in senso antiorario. Il pedale di destra ha una filettatura destrorsa, viene cioè avvitato in senso orario. Sui pedali, vicino alla superficie di appoggio della chiave, si trova il relativo contrassegno: (L) per il lato sinistro, (R) per il lato destro. Riserrare i pedali con una chiave da 15.

Cuscinetto dello sterzo

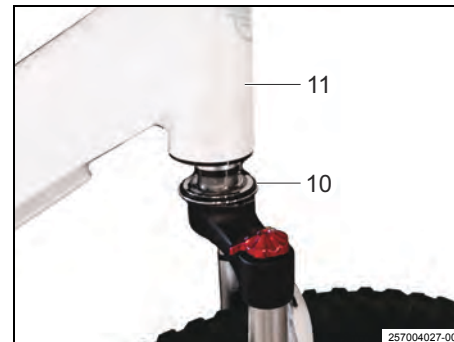
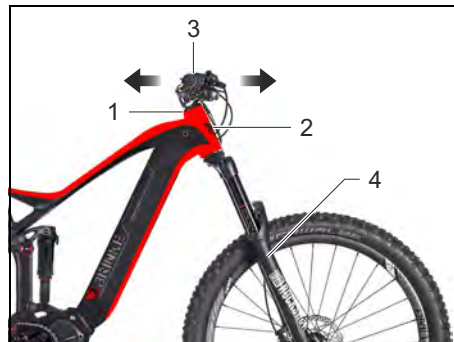
**Pericolo - Attenzione**

Osservare la manutenzione programmata a pagina 27.

Se si continua a usare la bicicletta con cuscinetto dello sterzo (1) allentato, non è esclusa la rottura del canotto (2) della forcella. Ciò potrebbe causare una caduta con gravi lesioni.

Verifica:

– Con leva del freno a mano (3) tirata, muovere la bicicletta avanti e indietro.

Se nel cuscinetto dello sterzo (1) c'è gioco, deve essere regolato.

Regolazione:

- Serrare la vite di arresto (5) sino a eliminare il gioco.
- Controllare il serraggio delle viti (6).

**Cautela - Avvertenza**

Prima di serrare la vite (5) verificare che la parte inferiore del piantone (10) sia perfettamente alloggiata all'interno del canotto di sterzo (11).

**Pericolo - Attenzione**

Serrare saldamente le viti di arresto (5) e (6). Un serraggio insufficiente potrebbe causare una caduta con gravi lesioni.

**Importante**

La forcella anteriore (4) non deve bloccarsi quando si sterza il manubrio e deve girarsi con facilità in entrambe le direzioni.

**Cautela - Avvertenza**

Far controllare la registrazione da un rivenditore Brinke.

Raggi



Il raggio spezzato e quello opposto devono immediatamente essere sostituiti e la ruota completamente ricentrata ed eventualmente tutti i raggi sostituiti.

La rottura dei raggi e lo squilibrio della ruota risultano spesso da una tensione non corretta dei raggi.

**Cautela - Avvertenza**

La sostituzione, la tensione o l'allentamento dei raggi è un'operazione che deve essere affidata a un tecnico qualificato.

**Importante**

Se con la bicicletta vengono attraversati cordoni di marciapiede, ostacoli a spigoli vivi, infossamenti, buche, ecc., si può provocare la rottura di uno o più raggi.

Per garantire una rotazione ottimale delle ruote, i raggi (1) devono sempre essere ben tesi. Far tendere tempestivamente i raggi che si sono allentati.

**Pericolo - Attenzione**

La mancata cura o sostituzione dei raggi difettosi potrebbe causare una caduta con gravi lesioni.

Posizionamento della leva del freno a mano

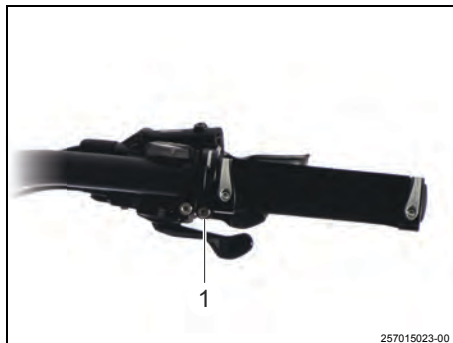

Importante

Per tutte le operazioni di regolazione dei freni si consiglia di rivolgersi al rivenditore Brinke.

- Allentare le viti di arresto (1) e regolare la posizione della leva del freno a mano rispetto alla manopola del manubrio.
- Serrare le viti di arresto (1) a regolazione ultimata.

Sostituzione pastiglie dei freni



Importante

Le pastiglie devono essere pulite e libere da olio o fluido idraulico. Nel caso fossero sporche devono essere sostituite con quelle nuove.

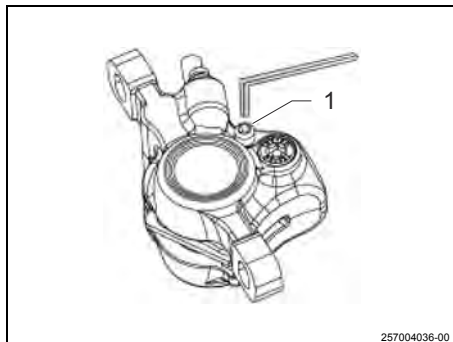
Rimozione delle pastiglie

1 – Svitare la vite di fermo (1) da 3 mm.

2 – Sfilare dolcemente le pastiglie (2) ed il relativo supporto (3). Per facilitare l'operazione utilizzare una chiave a brugola.

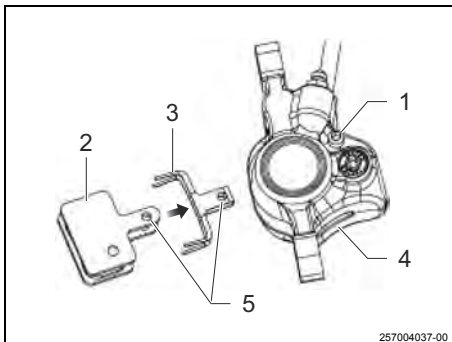
Installazione delle pastiglie

1 – Porre ogni pastiglia sul lato opposto del supporto in modo che le superfici di frenata siano una di fronte all'altra.

2 – Facendo attenzione a non toccare le superfici di frenata, spingere insieme le pastiglie (2) nel supporto (3) ed inserirle nella pinza (4) del freno. I fori (5) deve essere allineati al foro della vite di fermo (1) sulla pinza (4).

3 – Inserire la vite di fermo (1) e serrarla con una coppia finale di serraggio di 3-5 Nm.

**Importante**

Le nuove pastiglie richiedono circa 30-40 frenate complete per ottenere il loro massimo potere di frenatura. Dopo questa serie di frenate, si possono regolare di nuovo le pastiglie.

**Pericolo - Attenzione**

Il freno a disco idraulico esercita una forza frenante molto elevata. Provare gradatamente i freni su una superficie piana per familiarizzare con la sua potenza di frenata. Se si cede la bicicletta ad un'altra persona, assicurarsi che questa conosca bene la potenza di frenatura prima della corsa.

Manutenzione impianto olio dei freni



Importante

Per le operazioni di spurgo dell'aria e sostituzione dell'olio all'interno dell'impianto, devono essere eseguite al rivenditore Brinke.

Pulizia dei freni

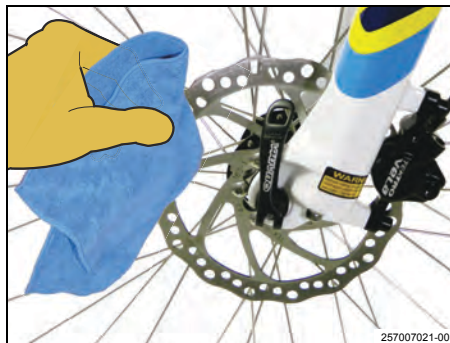

Al rientro da ogni uscita in bicicletta, rimuovere il fango o lo sporco dalle fessure del disco sulla pinza del freno a disco.

Pulire con un panno il corpo della pinza del freno a disco.

Smontaggio e montaggio della ruota anteriore



Smontaggio

- Svitare il perno passante (1).
- Sfilare la ruota dalla forcella (2).



Montaggio

- Posizionare la ruota nella forcella (2) in corrispondenza degli attacchi, facendo attenzione al corretto verso di rotazione indicato sul copertone e inserire il perno passante (1).
- Tirare la leva del freno per assicurare il corretto allineamento della ruota.
- Serrare il perno passante (1) applicando la coppia di serraggio indicata sul perno stesso.



Pericolo - Attenzione

Controllare che la ruota sia correttamente posizionata e che il perno passante sia stretto con la corretta coppia di serraggio. Uno scorretto montaggio potrebbe causare la perdita della ruota con conseguente caduta e lesioni gravi.

Smontaggio e montaggio della ruota posteriore

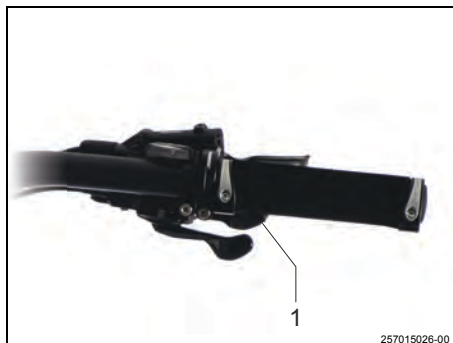

Smontaggio

- Agire sul comando (1) mentre si azionano i pedali per portare la catena sulla corona più esterna.
- Svitare il perno passante (2).
- Spingere in avanti il deragliatore (3) per allentare completamente la catena e smontare la ruota.

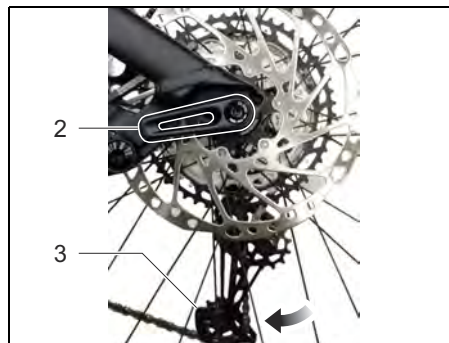

Montaggio

- Posizionare la catena sulla corona più esterna del cambio.
- Inserire la ruota in corrispondenza degli attacchi, facendo attenzione al corretto verso di rotazione indicato sul copertone e inserire il perno passante (2).
- Tirare la leva del freno per assicurare il corretto allineamento della ruota.
- Serrare il perno passante (2) applicando una coppia di serraggio di 10 Nm.



Pericolo - Attenzione

Controllare che la ruota sia correttamente posizionata e che il perno passante sia stretto con la corretta coppia di serraggio. Uno scorretto montaggio potrebbe causare la perdita della ruota con conseguente caduta e lesioni gravi.

Riparazione pneumatico forato



– Smontare la ruota danneggiata (vedere capitolo "Smontaggio e montaggio della ruota anteriore" o "Smontaggio e montaggio della ruota posteriore").

– Allentare il tappino e premere la valvola (1) per fare uscire tutta l'aria dalla camera d'aria.

– Nel punto diametralmente opposto alla valvola (1), premere con entrambe le mani su un fianco del copertone (2) per staccarlo dal cerchio (3) e farlo fuoriuscire dalla sede. Se il fianco del copertone oppone troppa resistenza, aiutarsi con una leva per pneumatici facendo attenzione a non danneggiare ulteriormente la camera d'aria.

– Far fuoriuscire il fianco del copertone dalla sede nel cerchio per tutta la circonferenza della ruota.

– Sfilare la valvola dall'apposito foro sul cerchio.

– Far uscire anche il secondo fianco del copertone dalla sede del cerchio.

– Rimuovere la camera d'aria.

– Controllare con attenzione che l'oggetto appuntito che ha provocato la foratura non sia rimasto conficcato né all'interno né all'esterno del copertone. Se il copertone è tagliato o lacerato occorre sostituirlo.

– Riparare la camera d'aria seguendo le istruzioni contenute nel kit di riparazione o sostituirla con una nuova.

– Inserire un fianco del copertone nella sede del cerchio facendo attenzione al corretto verso di rotazione indicato sul copertone stesso.

– Gonfiare leggermente la nuova camera d'aria e inserire lo stelo della valvola all'interno dell'apposito foro sul cerchio, quindi inserire la camera d'aria all'interno del copertone.

– Partendo dal punto in cui si trova la valvola, inserire anche il secondo fianco del copertone, lavorando su entrambi i lati e facendo attenzione a non pizzicare la nuova camera d'aria.

– Arrivati al punto diametralmente opposto alla valvola, per gli ultimi centimetri, può risultare difficile inserire il fianco del copertone nel cerchio. Per farlo, è possibile aiutarsi con una leva per pneumatici, facendo sempre attenzione a non pizzicare la camera d'aria tra cerchio e copertone.



Importante

Non utilizzare cacciaviti o strumenti non adatti diversi da una leva per pneumatici, altrimenti si corre il rischio di lacerare o bucare la camera d'aria nuova.

– Premere lo stelo della valvola all'interno del copertone per verificare che sia ben posizionato tra i due fianchi.

– Gonfiare lentamente la camera d'aria alla pressione indicata sul copertone.

– Avvitare il tappino della valvola e rimontare la ruota sulla bicicletta.

Conversione pneumatici in Tubeless



Le ruote vengono fornite di serie con cerchi WTb dotati di nastro WTb Solid Strip (A) (colore rosso) e copertoni Tubeless ready (come indicato sullo pneumatico stesso) assemblati con camera d'aria all'interno.

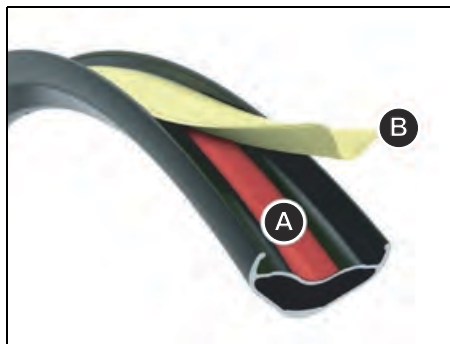

Nel caso si voglia trasformare la ruota in Tubeless, è necessaria l'installazione del nastro tubeless WTb TCS RIM TAPE (B) (utilizzare esclusivamente questo modello) + valvola tubeless WTb TCS VALVE + liquido sigillante WTb TCS SEALANT.

Il nastro WTb TCS RIM TAPE (B) deve essere 5mm più largo del canale interno del cerchio. Per esempio cerchi WTb i30 (canale interno 30mm) dovranno essere assemblati con nastro WTb TCS RIM TAPE con larghezza di 35mm.

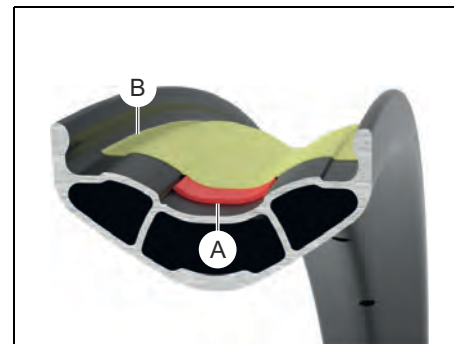

Importante

NON rimuovere il nastro WTb SOLID STRIP (A) (colore rosso) ma applicare direttamente il nastro WTb TCS RIM TAPE (B) sopra il nastro solid strip come indicato in figura.

Per ulteriori informazioni sull'installazione vi preghiamo di rivolgervi al sito del costruttore www.WTb.com

DATI TECNICI

Generalità	
Modello	X6R Race X6R X6S
Tipo	EPAC (pedalata assistita)
Velocità massima servoassistita consentita	Circa 25 km/h
Caratteristiche Tecniche	
Telaio	Telaio in alluminio, Taglie S - M - L
Motore	Shimano EP801- 250Watt-85Nm
Batteria	Shimano BT-EN806 630Wh
Display	Shimano SC-EN600
Sospensioni	Anteriore e posteriore
Reggisella	Telescopico
Freni	X6R Race: A disco idraulici - 220mm Anteriore e 203 Posteriore X6R: A disco idraulici - 220mm Anteriore e 203 Posteriore X6S: A disco idraulici - 203mm Anteriore e Posteriore
Cerchi	29" Anteriore e 27,5" Posteriore

Pneumatici	29x2,6 Anteriore e 27,5x2,8 Posteriore
Pressione degli pneumatici	Verificare le indicazioni riportate sullo pneumatico
Cambio	X6R Race: Shimano XT RD-M8100 SGS 12 velocità X6R: Shimano XT RD-M8100 SGS 12 velocità X6S: Shimano RD-M6100 SGS 12 velocità
Peso complessivo ammesso (rider + bici)	Max. 120 kg

Lista dei pezzi soggetti ad usura

Pezzi soggetti ad usura	Limiti di usura
Pneumatici, tubi flessibili, cerchioni	A seconda del modo di guidare, della sollecitazione e della pressione di gonfiaggio, il limite di usura può essere raggiunto già con 500 km o prima.
Ruote, raggi, mozzi	A seconda del modo di guidare, della sollecitazione e della pressione di gonfiaggio, il limite di usura può essere raggiunto già con 1.000 km o prima. controllo all'atto di ogni manutenzione. L'ossidazione è il risultato della mancanza di cura!
Forcella molleggiata, forcella telescopica	Verificarne integrità, usura e pulizia all'atto di ogni manutenzione.
Sostanze luminescenti, impianto elettrico, comando elettronico	Si riduce a seconda delle condizioni stradali /asperità della strada la durata d'esercizio, ciò può essere il caso già dopo 500 km.
Pastiglie dei freni, dischi dei freni, tubazione dei freni	A seconda del modo di guidare e della sollecitazione essi possono essere usurati al raggiungimento di 500 km.
Anelli di tenuta, mastice di tenuta, anelli toroidali	Per garantire una funzione perfetta devono essere sostituiti ad ogni intervallo di manutenzione.
Guarnizioni ad anello per alberi sul motore, trasmissione, forcella e ruote	A seconda della natura della carreggiata e della cura è possibile un'usura a partire da 500 km. Componenti sporchi riducono la durata della vita utile. Non lavare con un apparecchio per la pulizia ad alta pressione!
Cuscinetti ruota, cuscinetti testa di sterzo	A seconda della natura della carreggiata e della cura è possibile un'usura a partire da 500 km. Un mozzo porta ruota sporco riduce la durata della vita utile. controllo ad ogni manutenzione, non lavare con un apparecchio per la pulizia ad alta pressione!
Pulizia e lubrificazione della catena	Verificarne integrità, usura e pulizia all'atto di ogni manutenzione.
Catene, pignoni, rocchetti per catena, guide di catene, pulegge per catena	A seconda della natura della carreggiata, del terreno e della cura è possibile un'usura a partire da 1500 km. Non lavare con un apparecchio per la pulizia ad alta pressione! controllo dopo ogni manutenzione.

Lista dei pezzi soggetti ad usura

Pezzi soggetti ad usura	Limiti di usura
Batteria, fusibili, carboncini del motorino di avviamento	A seconda della temperatura esterna c'è da attendersi una disfunzione a partire dal 6° mese, in caso di impiego per brevi tragitti anche prima.
Cavi di comando, cavi dell'acceleratore	A seconda di impiego e cura a partire dal 6° mese.
Corone dentate della ruota libera, ruota libera del motorino di avviamento	A seconda della cura a partire dal 6° mese.
Dadi autobloccanti, coppiglie, lamiere di sicurezza, raccordi filettati incollati	Verificarne integrità, usura e pulizia all'atto di ogni manutenzione.
Componenti del cambio	A seconda del modo di guidare e della sollecitazione essi possono essere usurati al raggiungimento di 500 km.

INFORMAZIONI SULLA GARANZIA E ASSISTENZA



Importante

Per attivare la garanzia è richiesta la registrazione del veicolo al momento dell'acquisto sul sito web www.brinkebike.com

Per ulteriori informazioni sulla garanzia visitare il sito web:

<http://www.brinkebike.com/garanzia>

CERTIFICATO DI VENDITA

Telaio n°:	
Batteria n°:	
Motore n°:	
Chiave n°:	
Venduta il:	
Da:	
Timbro del rivenditore:	

25702103_fm

Per attivare la garanzia è richiesta la registrazione del veicolo al momento dell'acquisto sul sito web www.brinkebike.com



Per proteggere la vostra proprietà, vi consigliamo di compilare con precisione questo documento.

Conservare il passaporto della bicicletta in un luogo sicuro (p.es. nel portafoglio). In caso di furto, con i dati riportati sul passaporto potrete aiutare le Forze dell'Ordine a ritrovare più facilmente la bicicletta di vostra proprietà. ricordarsi sempre di parcheggiare la bicicletta con il lucchetto (legare il lucchetto a catena o ad "U" a un oggetto fisso).

Passaporto della bicicletta

Modello:

Marca: Brinke

Telaio n.:

Batteria n.:

Motore n.:

Chiave n.:

Segni caratteristici:

.....

.....



Conservare in un luogo sicuro.



INDEX

INTRODUCTION	2	CARE INSTRUCTIONS	23	INFORMATION ON GUARANTEES AND SERVICE	44
Symbols used.....	2	Vehicle care / care and maintenance products	23	CERTIFICATE OF SALE	45
Design use	3	Winter use and anti-corrosive protection	24		
ABOUT USE	4	Tyre care.....	25		
Right side view.....	4	Technical modifications, accessories and spare parts	26		
Model identifier and manufacturer.....	5	MAINTENANCE INSTRUCTIONS	27		
Control elements on the handlebar	6	Maintenance and care	27		
Bicycle assembling.....	7	Checking the chain wear.....	30		
Positioning on the saddle.....	9	Pedals	30		
Adjustment of the saddle height.....	10	Steering bearing.....	31		
Saddle adjustment	10	Spokes	32		
Forward suspension adjustment	11	Positioning of the hand brake lever.....	33		
Rear suspension adjustment.....	12	Replacing the brake pads	33		
Handlebar adjustment	13	Maintenance of the brake oil system	35		
Battery recharge.....	14	Cleaning the brakes.....	35		
First use	15	Front wheel assembling and disassembling .	36		
Tyre pressure	15	Front wheel installation and removal	37		
Brakes	16	Repairing a punctured tyre.....	38		
Bicycle parking.....	18	Conversion of tyres to Tubeless	39		
Safety instructions.....	18				
Car transport	22	TECHNICAL DATA	40		
Anti-theft device	22	List of wear parts.....	42		
Load transport.....	22				

INTRODUCTION



Important

Whenever you go out on a ride, make sure that you bring this instruction manual, protected from water and dirt. In case of failures or defects, please check this manual for important information.

Should you decide to sell or transfer your bicycle to a new owner, remember to hand over this instruction manual, too.

To get immediately familiar with the new bicycle, read carefully this instructions manual. A perfectly correct use of the bicycle, combined with regular care and maintenance, contribute to the preservation of its value.

For safety reasons, always refer to the information on modifications, fittings and spare parts. If the bicycle is sold, the instructions manual must be given to the new owner.

Brinke constantly pursues the perfect optimisation of all its products. For this reason, changes may be introduced in its literature at any time to reflect new equipment or new technical devices. No rights may therefore be claimed on the basis of the indications and descriptions contained in this instruction manual.

All texts, figures and instructions included in this manual are based on the valid information at the time of printing. The information included in this manual is valid at the moment of closing the drafting of the manual. Subject to errors and omissions.

No part of this manual can be reprinted, reproduced and translated without authorisation. All rights reserved. Subject to modifications. Please regularly check for any on-line updates of this manual at www.brinkebike.com.



Important

All the information relating to batteries, motor and electronic display are outlined on the respective use manuals attached.

All information concerning Shimano gear shifters can be found by visiting www.shimano.com, "Technical data". Be sure that you are checking the actually installed shifter model.

For any shifting system adjustment, it is advisable, however, to contact your Brinke dealer.

Symbols used

The warnings that are important for safety are highlighted in a special way. Please follow them carefully in order to avoid injuries and damage to the bicycle:



Danger - Warning

This symbol signals a health danger and shows the possible risks.



Caution - Beware

This symbol signals a possible danger for the bicycle or for other objects. Failure to observe this instruction can void the warranty.



Important

This symbol signals useful hints and recommendations for the user.

Design use



Caution - Beware

Only use your bicycle according to its design use specifications. Other non-recommended uses might lead to dangerous riding conditions, falls and accidents. Short circuits may also occur in the storage battery pack which might catch fire. A damaged battery pack could produce potentially fatal electric shocks.

Always use your bicycle as described in this instruction manual and any complementary literature.

This bicycle is to be used for the sole transport of the user.

Do not use it to transport passengers, bulky or heavy loads or live animals.

The bicycle is intended for use on public roads. Before using the bicycle on the road, install the lights, light reflectors and acoustic device (not included in the supply). Refer to the local traffic code and make sure that no other components are necessary.



Important

Any extreme use different from the recommended uses listed above can be hazardous, therefore, the user is expected to accept full responsibility for any physical and material damage that might be suffered as a result of accidents or failures affecting the vehicle or any one of its component in situations for which the bicycle was neither designed nor built.



This bike is classified category 4 and is therefore suitable for use on paved roads, cycle paths, gravel and beaten and lightly beaten paths, medium-sized obstacles and areas with even demanding technical routes and small jumps.



Caution - Beware

The bicycle IS NOT SUITABLE for extreme or very aggressive uses, riding/jumps such as Hardcore mountain, Freeriding, Downhill, etc. Use is forbidden with large drops in height, jumps or launching from platforms (wooden structures, verges and jumps on the ground) that involve high suspension stress. Strictly avoid violent landing due to jumps and impetuous cycling to surpass obstacles along the route.



Danger - Warning

Frame, wheels, suspensions, fork, saddle support, handlebar attachment, handlebar and all frame screws must be checked after each outing for any damage caused by the high loads involved. A reduced life span of these components cannot be excluded.

ABOUT USE

Right side view

- 1 – Battery with key locking
- 2 – Adjustment of the saddle height
- 3 – Shifter with derailleur
- 4 – Control elements on the handlebar
- 5 – Frame number
- 6 – Disc brake
- 7 – Electric motor
- 8 – Crank with pedal
- 9 – CE conformity data plate



Important

Before using the bike for the first time, carry out an overall check of all components as set out in the "Scheduled maintenance" table page 28.



Model identifier and manufacturer

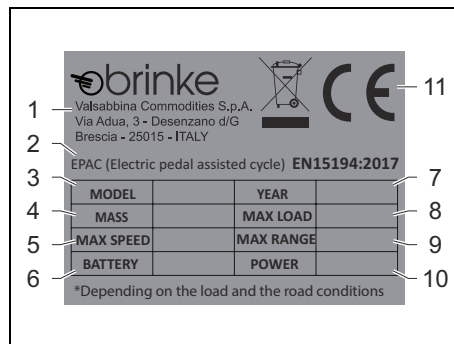

- 1** – Manufacturer nameplate
- 2** – Type of vehicle
- 3** – Model
- 4** – Bicycle weight
- 5** – Power-assisted max speed
- 6** – Battery installed
- 7** – Year of manufacture
- 8** – Maximum load
- 9** – Maximum autonomy*
- 10** – Power
- 11** – Conformity marking

* Depends on the overall weight and the conditions of the track.

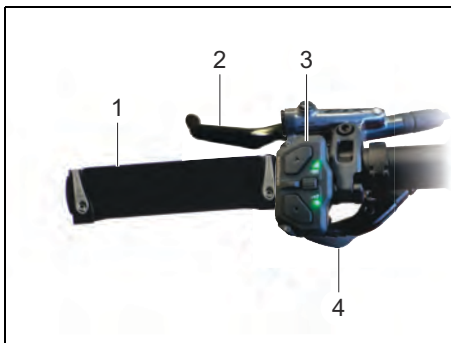
Control elements on the handlebar**Control elements on the handlebar left side**

- 1** – Fixed grip
- 2** – Front brake lever
- 3** – Motor controls
- 4** – Remote control of telescopic saddle

**Caution - Beware**

Activating the command makes the seat descend rapidly, to adjust the driving arrangement.

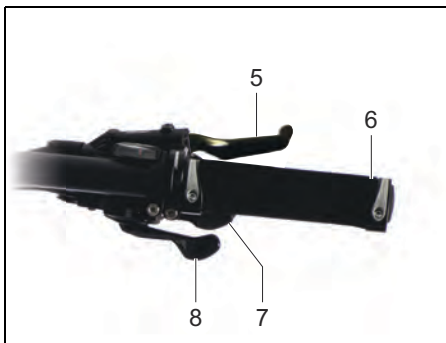
**Control elements on the handlebar right side**

- 5** – Rear brake lever
- 6** – Fixed grip
- 7** – Gear stick
Pull the lever to change up a gear
- 8** – Gear stick
Push the lever to change down a gear

**Caution - Beware**

Never operate the gear shifter when you are pedalling backwards and never pedal backwards after operating the shifter, as the chain could become entangled and severely damage your bicycle.

Bicycle assembling



Important

Each bicycle is supplied disassembled due to transport requirements. The following operations are needed after delivery.

Please contact your Brinke dealer to carry out bicycle assembly and adjustment operations.



Caution - Beware

Do not use knives or other sharp objects to unpack your bike.



Front wheel assembly

– Place the wheel in the fork ensuring that it is in the right direction shown in the tyre (see "Front wheel assembling and disassembling").



Danger - Warning

Check the wheel is correctly positioned and that the pass through pin is tight with correct tightening torque. Incorrect assembly could cause loss of the wheel with resulting fall and serious injury.



Pedal assembling

– Screw the pedals down (1) on to the cranks (2). Consider that pedals have different threads. The left pedal has a left hand thread, i.e. it is started anti-clockwise.

The right pedal has a right hand thread, i.e. it is started clockwise.

The special mark is on the pedals, near the supporting surface of the key: (L) for left side, (R) for right side.

Tighten the pedals with a 15 size wrench.

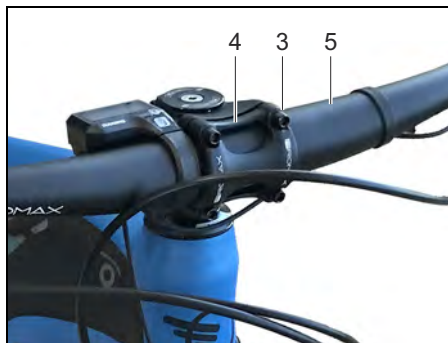

Handlebar assembling

– Loosen screws (3) and remove mounting plate (4).

– Insert handlebar (5) and re-position mounting plate (4).

– Tighten lock screws (3).



Danger - Warning

Firmly tighten lock screws (3). Failure to tighten the lock screws firmly may cause falls and serious injuries.

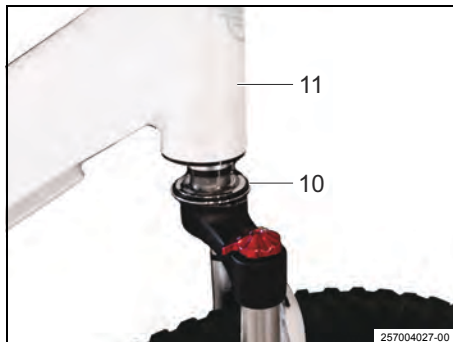

– Position the point correctly in the direction of travel.



Caution - Beware

Check that the lower part of the steering column (10) is perfectly seated within the steering headstock (11) and that there is no play.



Danger - Warning

Firmly tighten lock screws (8) and (6). Failure to tighten the lock screws firmly may cause falls and serious injuries.

– Carry out any adjustments as required (refer to the chapter "Handlebar adjustment").

Positioning on the saddle



In order to ride the bicycle in a comfortable, relaxed and safe way, the handlebar (1) and saddle (2) height must be adapted to the height of the rider.

The saddle (2) height is correct when the rider is sitting on the saddle with not fully outstretched legs and his/her foot reaches the pedal that is in the lowest position. With his/her tiptoe, the rider must be able to touch the soil.

The height of the handlebars (1) is correct when they allow for a comfortable posture. The back must not be curved or folded, and the arms should be slightly flexed at the elbow.

Adjustment of the saddle height



- Loosen the screw (1) of the collar and adjust the saddle height.
- Tighten the screw (1) by applying the tightening torque indicated on the collar.

Danger - Warning

Make sure that the saddle is not raised to above the notches indicating its maximum height (2).

Danger - Warning

If the collar is not correctly tightened, the saddle can lower during running, causing a serious fall.

Caution - Beware

Adjust the height of the telescopic sleeve (if present) may compromise its operation as it may pull on the actuator cable. Always follow the cable which enters the frame from the handlebars while lifting the telescopic sleeve. It is advised to have this procedure carried out by your Brinke dealer.

Saddle adjustment



Important

In order to avoid any posture problems, the saddle should be adjusted in horizontal position.

Moreover, the saddle can be inclined and moved in longitudinal direction.

- Slacken screw (1).
- Adjust the inclination of the saddle or move it forward/backward. Make sure that the saddle remains within the marks on bar (2); tighten screw (1).

Forward suspension adjustment



X6R Race

– Act on the control (1) to stiffen or soften the shock absorber.

X6R / X6S

– Use control (1) to block / release the shock absorber.



– High pressure air must be injected via the pneumatic valve (2) by means of a specific pump for suspensions (not included in the supply) in order to change the compression of the suspension.

To change the rebound damping adjustment, turn the adjustment knobs (3).

For more information, consult the user and maintenance manual on the dismantlable forks from the manufacturer's web site.



Caution - Beware

Changing these settings may alter the handling and braking performance of the bicycle. Do not alter the suspension settings unless you have the expertise and tools needed to perform this operation correctly.



Important

To carry out adjustments and maintenance on the suspension, refer to the Brinke dealership or consult the manufacturer's web site and follow the indications contained therein.

ROCK SHOX fork:

www.sram.com

SUNTOUR fork:

www.srsuntour-cycling.com

Rear suspension adjustment

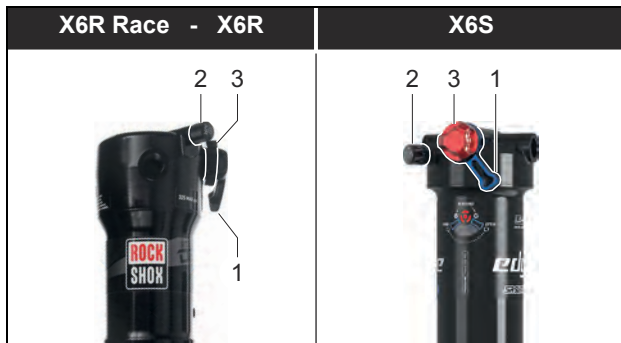

– Use control **(1)** to block / release the shock absorber.

– High pressure air must be injected via the pneumatic valve **(2)** by means of a specific pump for suspensions (not included in the supply) in order to change the compression of the suspension.

To adjust the suspension return, act on the adjustment bezel **(3)**

**Caution - Beware**

Changing these settings may alter the handling and braking performance of the bicycle. Do not alter the suspension settings unless you have the expertise and tools needed to perform this operation correctly.

**Important**

To carry out adjustments and maintenance on the suspension, refer to the Brinke outlet or consult the related user and maintenance manual.

Handlebar adjustment



– Loosen lock screws (2) in order to centre the handlebar correctly, then tighten the screws.



Danger - Warning

Firmly tighten lock screws (2). Failure to tighten the lock screws firmly may cause falls and serious injuries.

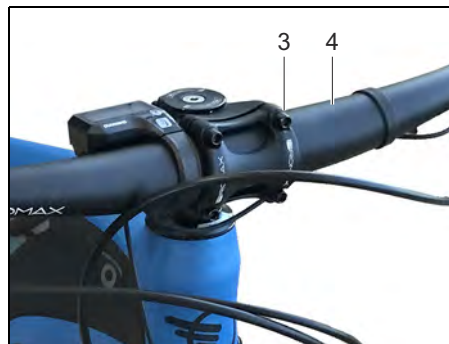

– If necessary, loosen screws (3) in order to adjust the position of handlebar (4), then tighten the screws.



Danger - Warning

Firmly tighten lock screws (3). Failure to tighten the lock screws firmly may cause falls and serious injuries.



Important

Make sure that the flex cables are laid down without any tension and that the handlebar is not twisted upwards or downwards.

Battery recharge**Danger - Warning**

Before charging the battery, carefully read and make sure you have understood the warnings in the relevant user manual.

If these warnings are disregarded, your bicycle could be seriously damaged or become a health hazard for the rider or other persons.

**Caution - Beware**

Exclusively use an original battery charger.

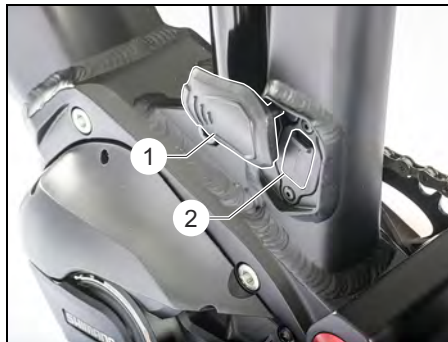
Charging via the socket on the frame

- Lift the cap (1) and open the cover (2).
- Connect the charger plug to the socket on the frame.
- Charge the battery according to the methods indicated in the relevant use and maintenance manual.

**Important**

After charging, close the cover (2) and always carefully replace the cap (1).

Charging via the socket on the battery

- Press the button (1) and open the cover (2).
- Turn the key (3) to remove the battery.
- Directly connect the charger plug to the socket on the battery.
- Charge the battery according to the methods indicated in the relevant use and maintenance manual.
- Once the battery has been reinserted into its compartment on the frame, replace the cover (2) and check that it is adequately fastened to the frame.

First use**Important**

Before using your bicycle for the first time, the following operations should be carried out in order to guarantee good vehicle condition and the rider's safety.

Make sure that these operations are carried out by qualified personnel or by your Brinke dealer.

- Check for the right tightening of each bolt and screw.
- Make sure that the electric cables, oil hoses and sheaths are intact and correctly installed.
- Check that there are no structural defects.
- Check for efficient operation of the brakes (refer to the chapter "Brakes").
- Check that the spokes are in good condition (refer to the chapter "Spokes").
- Check the tyres (refer to the chapter "Tyre pressure").
- Charge the battery (see use and maintenance manual).
- Grease the chain with a special chain spray lubricant.

Regularly carry out these operations according to the time schedule contained in the chapter "Maintenance and care".

Tyre pressure

The tyres can be inflated with air compressors.

**Danger - Warning**

Be very careful when inflating tyres with air compressors (for example at a service station).

Due to the reduced volume of the air chambers, the maximum pressure is reached quickly.

Correct inflation instructions are provided on each tyre. Carefully follow these instructions to inflate tyres.

Brakes



Front brake lever

The brakes of the front and rear wheel can be operated independently of each other. During stop or speed reduction, operate both brakes simultaneously.



Rear brake lever

 **Danger - Warning**
The bicycle is equipped with disc brakes that can reach a very high braking power.

 **Danger - Warning**

Ride with maximum precaution until the braking system has been fully run in. To do this, control approximately 30 short brakings to stop the bike, starting from medium speed (of approximately 25 km/h).

Be very careful when using the brake of the front wheel in narrow curves, on sandy or slippery roads, on wet and iced asphalt in order to prevent the bicycle from blocking and sliding.

Always apply the brakes smoothly. Locking wheels will reduce the braking power and can cause skidding, falls or high-sides. As a general rule, always try to brake into bends while still on a straight line before the bend: braking while riding around bends increases the risk of slipping.

**Important**

Keep in mind that while braking, your body weight will lean forwards; it is advisable to move back to bring your weight back on the rear wheel.

When cycling down steep stretches of road, your body weight will lean forward reducing the load applied to the rear wheel, which might lock during braking. In these cases, decrease your rear braking force and increase it at the front, taking care not to apply too much braking force to avoid highsidings.

**Danger - Warning**

Sudden hard braking at the front may lead to highsidings, the bicycle front wheel might lock projecting the cyclist over the handlebars with resulting personal injuries.

**Important**

Become familiar with the brakes for "emergency" in a place where there is no danger for other people (for example in riding training fields).

**Danger - Warning**

Traces of oil or grease on rims may reduce the braking power.

If a wheel is wet, braking power is also reduced.

**Danger - Warning**

Poorly working brakes will cause dangerous riding conditions, falls and accidents. Poor brake operation may endanger human lives.

To correctly adjust the brakes, please refer to the chapter "Positioning of the hand brake lever". If necessary, contact your Brinke dealer.

**Important**

The brakes only work correctly if the wheels of the bicycle are well centred. Wheel centring requires skill, experience and adequate tools. If the wheel is not turning properly or hinders the brake pad, please contact your Brinke dealer.

Bicycle parking

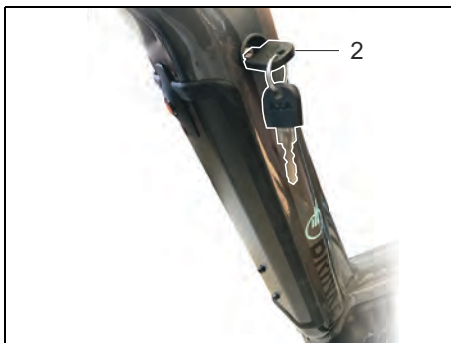

Caution - Beware

Always park the bicycle on a stable and compact surface in order to avoid any fall.

- Switch off the display (see relevant use and maintenance manual).
- If the key (2) is still inserted in the battery block, remove it and always carry it with you.

Safety instructions



Danger - Warning

Do not place hands, other body parts or any other objects near the wheels or moving parts!



Caution - Beware

In your own interest, only use original accessories and spare parts, specifically approved by Brinke for your bicycle.

The safety, suitability and reliability of these parts and accessories have been specifically tested for your bicycle.

As it concerns different accessories and spare parts, we are not able to evaluate these factors despite continuous market observations and we accept no responsibility, even if an approval certificate has been released by an Approval and Inspection body or an official authorisation.



Caution - Beware

Damaged or bent safety parts, such as the frame, fork, handlebars, seat post or cranks, should not be straightened and must be replaced before re-using your bicycle.



Important

If lighting system parts or pedals need to be replaced, make sure that original spare parts only are used.

Road safety

The standard bicycle does not meet all the necessary requirements of road traffic.

Before using the bicycle on public roads subject to the Traffic Regulations, it must be adapted according to the legislation in force in the country where it is used.

According to the rules of the road, a bicycle should be equipped with two, mutually independent brakes in good working order, a clearly audible bell, front light, tail light, light-reflecting pedals, side reflectors applied to or integral with the wheels as well as front and rear reflectors.

During riding, consider that the bicycle runs for 5 metres in one second at an average speed of about 18 km/h. Keep a sufficient distance from the other riders.

For higher safety do not ride without hands or side-by-side.

During riding the rider must be always able to hear any warning sounds. Do not use ear caps during riding.

Safety during riding

Every time before a ride, check that the braking system is efficient, all electric cables, oil hoses and sheaths are in good condition and correctly installed, and there are no structural faults

Safety during riding is guaranteed also by the correct height of saddle and handlebar (according to the height of the rider), by the correct tyre pressure, by a sufficient tread pattern and by perfectly operating brakes.

After a while, all fixing elements tend to "settle". Before starting up the vehicle and every six months, it is therefore necessary to check that the hub nuts, steering bearing, handlebars, saddle, seat post, cranks and pedals are correctly fixed in their seats and if necessary, have them re-tightened by a qualified technician (refer to the chapters "Front wheel assembling and disassembling", "Steering bearing", "Handlebar adjustment", "Saddle adjustment", "Adjustment of the saddle height" and "Pedals").

Who may ride this bicycle?

A rider must meet the following requirements in order to ride the vehicle:

- The rider must know how to ride a bicycle: in other words, he or she must have the basic knowledge needed to operate a bike and a sufficiently good sense of balance.
- The rider must be able to safely get on and off a stationary bicycle. This is true, in particular, for ergonomic seats, if the rider, when in the sitting position, cannot reach down to the ground with his/her toes.
- The physical build of the rider must be suitable for riding a bicycle and the maximum permitted load should not be exceeded.
- Mental and physical condition.
- The rider must be in a sufficiently healthy physical and mental condition to negotiate road traffic.
- Rinke bicycles allow for high speeds to be maintained for prolonged periods of time. The rider must therefore be in a physical condition enabling him/her to safely control the bike during at least a two hours' ride. The bicycle is not designed to compensate for physical shortages or poor health.

Is the bicycle in good working order?

Regularly carry out the following checks:

- Is the tyre pressure correct? (See chapter "Technical data").
- Is the chain in order? See motor use and maintenance manual).
- Is the handlebar bearing in good working order? (refer to the chapter "Steering bearing").
- Are the spokes properly fastened? (See chapter "Spokes").
- Are the brakes perfectly adjusted with unworn pads? (see the "Brakes" chapters, "Replacing the brake pads").

After any fall or incident, make sure that no bicycle component is bent or damaged (frame, handlebar, rims, etc.).

If any one of the above conditions is not met, the bicycle may not be used. Any faults must be immediately repaired. If you cannot repair your bicycle yourself, contact your Brinke dealer.

Which factors shall be considered carefully during riding?

If the bicycle is in good working order, the rider can start riding. Avoiding dangerous situations depends on one's riding technique and one's capacity:

- First of all become familiar with the use of the bicycle.
- Always keep to the highway code regulations.
- Ride carefully and cautiously, always assuming that vehicle drivers and other road users may not notice you.
- Do not stop in the blind spot of other riders.
- Remember that other road users may not expect the level of agility of a bicycle, so you should allow for any mistakes that they might make.
- Adopt a defensive riding style, and adjust it to present circumstances. Watch out for any vehicles that might suddenly brake or turn a corner right in front of you, reverse gear and drive towards you, or open their car doors without looking when parked by the road side; watch out for children playing near the road.

– Indicate your intention to turn well in advance. Do not wind your way through traffic or make sudden moves that might catch other road users by surprise. Respect rights of way.

– Use the specially provided cycle paths or trails or, if you are cycling on normal roads, always keep your right and proceed in the direction of the traffic, as close as possible to the edge of the road.

– Hold the handlebar with both hands. This only allows you to react safely in case of any sudden dangerous situations, such as an obstacle.

– Sandy surfaces, leaves or wet roads make adhesion lower than on dry asphalt. This applies above all in curves or while braking. In these cases apply a longer braking space.

– Whenever possible, avoid puddles, manholes, rail and tram tracks, expansion joints, debris and other obstacles that might cause you to lose control of your bicycle.

– Do not use headphones or earphones preventing you from hearing traffic noises and emergency vehicle sirens, or making you less focused on what is happening around you. Headphone wires could also become entangled in moving parts of your bicycle, turning into a health hazard.

– Do not carry anything that might limit your visibility or affect your full control of the bicycle, or be caught in any moving parts. Do not let yourself be towed by hitching your bicycle to another vehicle.

– Before a climb, promptly switch to the lower gear.

– Turn on the lights as soon as natural light fades and under poor visibility conditions (e.g. in case of foggy weather).

– Do not ride your bicycle while under the influence of alcohol or drugs.

What shall the rider dress?

– Many road accidents are the result of bicycle riders not being spotted in time. Wear light-coloured, clearly visible clothes.

– Wear shoes that ensure adequate grip without slipping on the pedals, never cycle with bare feet or wearing slip-on footwear.

– Avoid wearing garments that could become caught in the chain, handlebars, pedals or wheels.

– Avoid wearing very bulky backpacks that could hinder your movements.

– When riding your bicycle, it is advisable to wear a protective helmet up to the safety standards approved in your Country of use. To protect your eyes, wear cycling goggles.

What to do in poor visibility conditions?

Riding a bicycle at dusk or at night, in foggy weather or more generally, in poor visibility conditions is very dangerous and should only be done when strictly necessary.

– Ensure that your equipment is up to all locally applicable standards on night-time bicycle riding.

– Do not ride your bicycle if it is not equipped with front and rear lights and light-reflecting devices.

– Wear light-coloured, clearly visible clothes, such as a high-visibility jacket, light-reflecting sleeves and leg sleeves, flashing lights or any other luminous or light-reflecting device that will make you immediately visible to other road users.

– Make sure that your clothing or load is not covering your vehicle's lights and reflectors.

– Avoid heavy traffic or not well lit areas, expressways and freeways, dangerous roads or roads without any runway. If possible, follow routes that you are familiar with.

What to do in rainy weather?**Danger - Warning**

Rain will considerably affect grip and braking efficiency, both for you and for all other vehicles on the road. The risk of accidents dramatically increases in wet conditions, therefore, only ride your bicycle if strictly necessary.

- To be sure of being able to slow down and stop in a safe manner, ride slowly and brake well in advance.
- Slow down before sharp corners.
- Avoid stretches with dead leaves, sand or other materials that in wet conditions might make the road surface more slippery.
- Heavy rain will also reduce visibility: wear light-coloured, clearly visible clothes, such as a high-visibility jacket, and follow the applicable rules.

Car transport**Danger - Warning**

During transport on motor vehicles, the bicycle should be fixed to special carrier devices (bicycle roof racks, rear racks or tow bar carriers).

Before transporting the bicycle, remove the battery and all components that could break off during transport.

Anti-theft device

Protect your bicycle from thefts by using a lock and chain, also tie your bicycle to fixed, sturdy objects like streetlamps or fences. The chain lock should protect both the frame and the rear wheel. Make sure that the chain lock is properly fastened around the bicycle and the fixed object.

Load transport**Danger - Warning**

- Do not transport bulky loads.**
- Do not transport other people.**
- Do not tow a trailer.**
- Do not transport live animals.**

Carrying any shape loads will affect the vehicle handling. The larger the load, the more critical the handling condition. Keep to the maximum admitted load on the bicycle.

CARE INSTRUCTIONS

Vehicle care / care and maintenance products



Caution - Beware

Regular and skilled care keeps the vehicle value high and it represents one of the conditions for the acknowledgment of the guarantee rights. Corrosions due to insufficient care or winter use are not covered by guarantee.



Caution - Beware

The rubber and plastic components shall be never damaged by aggressive or penetrating cleaners and solvents.



Caution - Beware

After cleaning, and before beginning to ride your bike, always perform a braking test!

Wet wheels and discs could affect the braking power causing dangerous falls.

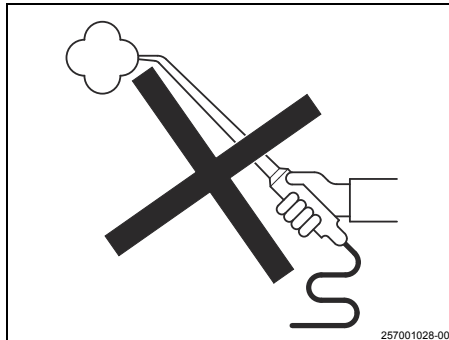

Caution - Beware

Do not use any vapour jet or high pressure device!

The water high pressure can damage the gaskets, the hydraulic braking system and the whole electric system.

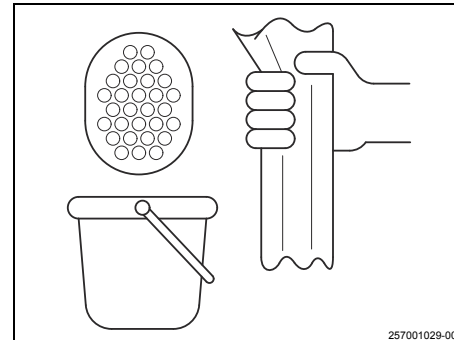

Clean

- For cleaning only use a soft sponge and clean water.
- Do not use water lances or water jets straight out of hoses.
- Polish the bicycle only by using a soft cloth or a leather cloth!
- Do not wipe with a dry cloth to remove dirt and dust, as this would mark the paint and finishes.

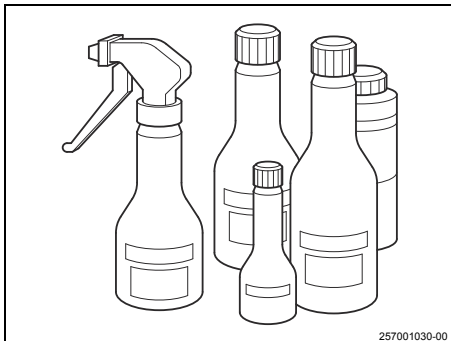

CARE AND MAINTENANCE PRODUCTS

In case of need use the preservation, care and maintenance products available on the market.

– Previously treat parts subject to corrosion at regular intervals, above all in winter, by using preservation, care and maintenance products.



Caution - Beware

Do not treat plastic components with paint polishing products.

– After long rides carefully clean the frame and the aluminium components and treat them with an anti-corrosive product available on the market.

Winter use and anti-corrosive protection



Caution - Beware

Be environment-friendly: only use limited amounts of care and maintenance products and only use products identified as non-polluting.

If the vehicle is used in winter periods, it can be seriously damaged by thawing salts.



Caution - Beware

Do not use hot water in order not to increase the salt effect.

– Soon after your ride, clean your bicycle with a damp cloth.

– Carefully dry the vehicle.

– Treat the components subject to corrosion with anti-corrosive products based on wax.

Retouching lack damages

Immediately touch up any small painting defects with paint.

Tyre care

If the vehicle is not used for a long time, it is recommended to park it in order not to overload the tyres.

Do not leave the vehicle and the tyres in too hot environments, such as boiler rooms, for a long time.



Caution - Beware

Do not exceed the minimum default thickness of the tread of 1.0 mm.



Important

If you ride over kerbs, sharp corners, bumps and holes in the ground etc., the spokes (spoke break) or the tyres (ply break) could be damaged, above all in case of insufficient pressure of the tyres.

In this case the guarantee expires automatically.



Caution - Beware

Failures and breakdowns tend to be more frequent if the tyre pressure is insufficient. When negotiating bends, the tyre could come off the rim or the tyre and inner tube could move on the rim and cause the valves to end up in a slanted position. In this case, the valve base could come off during riding, causing a sudden drop in the tyre pressure.

Technical modifications, accessories and spare parts

Technical modifications of the vehicle could cause the invalidity of the "EC vehicle licence".

Technical changes may only be introduced in compliance with our directions. This will prevent damages to the vehicle and ensure safe riding and operation. Your Brinke dealer will carry out the required actions professionally.

Before purchasing any accessories and before introducing any technical changes, it is advisable to always check with a Brinke dealer.



Caution - Beware

It is in your own interest to always use, for Brinke bicycles, authorised Brinke accessories and original Brinke spare parts only.

The safety, suitability and reliability of these parts and accessories have been specifically tested for your Brinke bicycle.

Notwithstanding the continuous market observations, the reliability of non-authorised accessories and pieces is not guaranteed and we accept no responsibility, even if an approval certificate has been released by an Approval and Inspection body or an official authorisation.

Brinke type-approved accessories and original Brinke spare parts can be obtained from your Brinke dealer.

Proper assembly will be carried out here.

MAINTENANCE INSTRUCTIONS

Maintenance and care



Danger - Warning

Due to safety reasons it is forbidden to carry out repairs that exceed a limited range. In case of improper operation with the safety components, the driver's safety and the safety of the other riders is compromised.

This applies in particular to operations carried out on the following elements: steering system, braking system and lighting system.



Caution - Beware

Before performing any operation on the electric system, the connector must be extracted from the battery, even when replacing a lamp. Avoid any interventions on the electronic system. In case of non-observance of the above instructions, the guarantee expires automatically.

Any action involving the motor assembly, cable harness and battery charger, and the disassembling of these groups, will cause the loss of validity of the vehicle guarantee.

Please note the following:































- Both during the guarantee period and afterwards, the maintenance operations must be assigned exclusively to a qualified and authorised dealer.
- Exclusively use Brinke original spare parts.

The scheduled maintenance chapter describes the different operations to be carried out.



























 = by the dealer

 = by the operator

Scheduled maintenance

Operations to be carried out	First use	Before starting	Monthly	Yearly	When necessary
All start and operation safety relevant screws and nuts: check for proper fastening and, if necessary, tighten them. Hub nuts - Steering bearing - Handlebar - Saddle - Seat post - Brakes - Cranks -					
Chain: Clean and grease with chain spray. Check and adjust the convergence of the rear wheel.					
Check the steering bearing and, if necessary, adjust it. If necessary, grease and adjust it.					
Check the flex cables.					
Adjust the flexible cables if necessary.					
Check the shifter adjustment and, if necessary, correct it.					
Check for efficient of the braking system and, if necessary, adjust it.					
Check the oil level in the brake oil tank.					
Lubricate the brake lever pivot with grease.					
Make sure that all bolts are tightened according to the specific torque requirements.					

Scheduled maintenance

Operations to be carried out	First use	Before starting	Monthly	Yearly	When necessary
Replace the brake pads if they are dirty or if they have a thickness under 0.8 mm.					
Brakes When the brake performance decreases: check the hand brake, the oil system, the pads and the disc. Replace the oil hoses, if worn or damaged. Replace the brake pads, if dirty with oil. Even very small oil traces may reduce the brake performance.					
Make sure that the rims and spokes have no vertical and side deformation. Check the spoke tightening and, if necessary, correct it.					
Regularly check the tyre pressure.					
Check the tread patterns thickness.					
Check the lighting and signalling system, including the headlights (if present) and adjust, if necessary.					
Charge the battery with the battery charger.					
Test riding before and after the general operations carried out to check operating and riding safety.					

Checking the chain wear

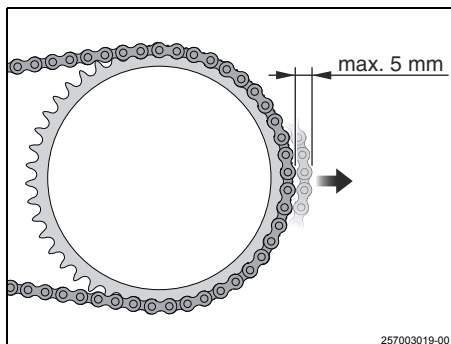

If the chain tightening is correct, it shall be lifted by max. 5 mm from the base of the crown gear. Even the best chain has a limited life.

If even after the adjustment and the lubrication of the components, the chain does not slide properly, it is recommended to replace the worn chain.

- Park the vehicle with the side stand.
- Remove the chain guard.
- Loosen the chain.
- Carry out assembly in the reverse order.

Important

A new chain should not be used with a worn sprocket or cog. The sprocket or cog are worn when the chain creaks.

If the chain creaks, replace the chain and the sprockets.

Caution - Beware

These operations must be performed by the dealer.

Pedals

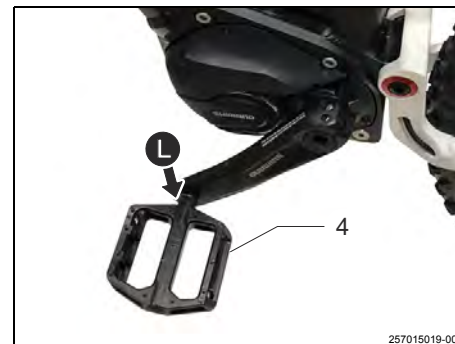

Periodically check that pedals (**4**) are firmly fastened to the cranks. Do not forget that the pedals have different threads.

The left pedal has a left hand thread, i.e. it is started anti-clockwise.

The right pedal has a right hand thread, i.e. it is started clockwise.

The special mark is on the pedals, near the supporting surface of the key: (**L**) for left side, (**R**) for right side.

Tighten the pedals using a 15" spanner.

Steering bearing

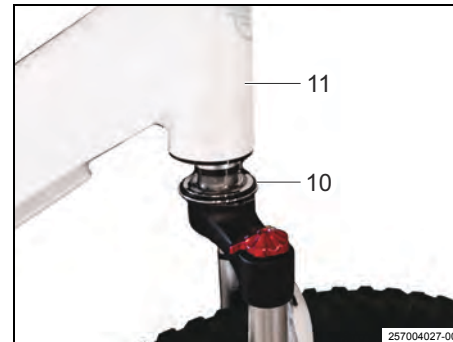
**Danger - Warning**

Follow the programmed maintenance scheme in page 27.

If the bicycle is used when steering bearing (1) is loose, steerer (2) of tube might break. This may result in a fall with serious injuries.

Check:

– Move the bicycle forward and backward while hand brake lever (3) is engaged.
If clearance is present in steering bearing (1), it must be adjusted.

Adjustment:

- Tighten lock screw (5) until the clearance is eliminated.
- Check the tightening of screws (6).

**Caution - Beware**

Before tightening screw (5), make sure that the lower part of steering column (10) is perfectly housed in head tube (11).

**Danger - Warning**

Firmly tighten lock screws (5) and (6). Failure to tighten the lock screws firmly may cause falls and serious injuries.

**Important**

Front fork (4) must not block when the handlebar steers and must turn easily in both directions.

**Caution - Beware**

The adjustment must be checked by a Brinke dealer.

Spokes



Any broken spoke and the spoke opposite to it must be immediately replaced. The wheel must be centred again; if necessary, all the spokes must be replaced.

Broken spokes and an unbalanced wheel are often the result of a wrong tension of the spokes.



Caution - Beware

The replacement, tensioning or loosening of the spokes must be performed by a qualified technician.



Danger - Warning

Failing to service or replace damaged spokes could lead to dangerous falls.



Important

If you ride over kerbs, sharp corners, bumps and holes in the ground etc., one or more spokes could break.

For the perfect rotation of the wheels, spokes (1) must always be well tightened. If loose, have the spokes immediately tightened.

Positioning of the hand brake lever

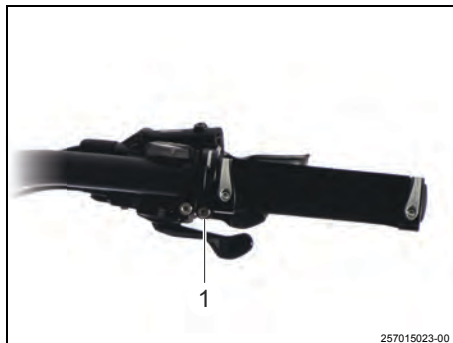

Replacing the brake pads



Important

All braking adjustment operations should be carried out by your Brinke dealer.

- Loosen stop screws (1) and adjust the position of the hand brake lever with respect to the handlebar grip.
- Tighten stop screws (1) after completing the adjustment.



Important

The pads must be clean and free from oil or hydraulic fluid. In the event that they are dirty, change them for new ones.

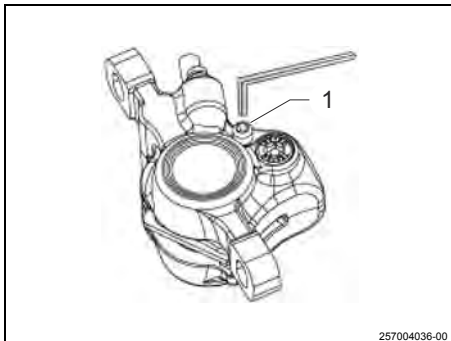
Removing the pads

- 1 – Loosen the 3 mm set screw (1).
- 2 – Gently remove pads (2) and their support (3). Use an Allen wrench in order to simplify the operation.

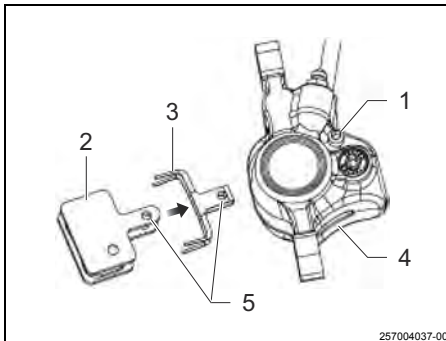
Installing the pads

- 1 – Position each pad onto the opposite side of the support so that the braking surfaces are one in front of the other.
- 2 – While taking care not to touch the braking surfaces, push pads (2) onto support (3) and inserts them into brake pliers (4). Holes (5) must be aligned with the hole of set screw (1) on pliers (4).
- 3 – Insert set screw (1) and tighten it with a final tightening torque of 3-5 Nm.

**Important**

The new pads request about 30-40 complete brakings in order to reach their maximum braking power. After these brakings, adjust the pads.

**Danger - Warning**

The hydraulic disc brake features a very high braking power. Try the brakes gradually on a flat surface in order to get familiar with its braking power. If the bicycle is used by a different user, make sure to inform him/her on its braking power before its use.

Maintenance of the brake oil system



Important

Only Brinke dealers are allowed to bleed the air and change the oil in the system.

Cleaning the brakes

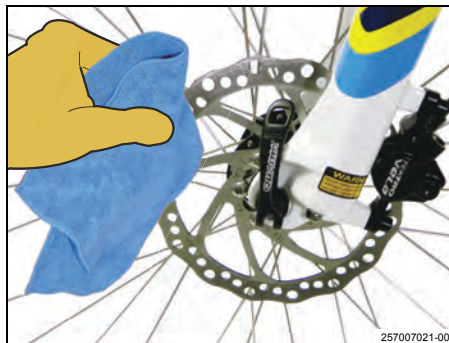

After each bicycle ride, remove the mud and dirt from the disc gaps on the disc brake pliers. Clean the disc brake pliers with a cloth.

Front wheel assembling and disassembling



Disassembling

- Unscrew the pass through pin (1).
- Remove the wheel from fork (2).



Assembling

- Position the wheel of the fork (2) corresponding to the couplings, paying attention to the correct rotation direction indicated on the cover and insert the pass through pin (1).
- Pull the brake lever in order to ensure the correct alignment of the wheel.
- Tighten the pass through pin (1) by applying the tightening torque indicated on the pin.



Danger - Warning

Check the wheel is correctly positioned and that the pass through pin is tight with correct tightening torque. Incorrect assembly could cause loss of the wheel with resulting fall and serious injury.

Front wheel installation and removal

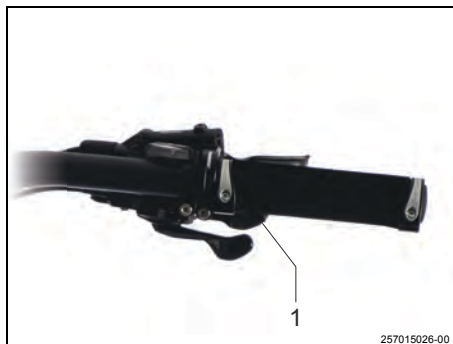

Disassembling

- Use the control (1) while activating the pedals to bring the chain on the outermost crown.
- Unscrew the pass through pin (2).
- Push the derailleur (3) forward to fully loosen the chain and dismantle the wheel.

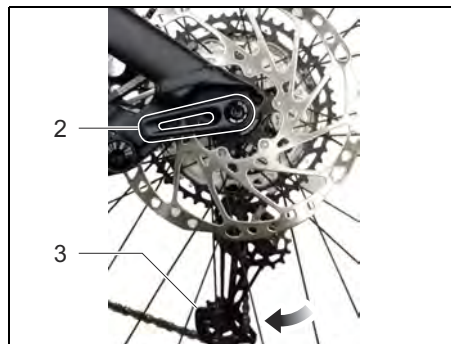

Assembling

- Move the chain on to the outer chainring.
- Insert the wheel corresponding to the couplings, paying attention to the correct rotation direction indicated on the cover and insert the pass through pin (2).
- Pull the brake lever in order to ensure the correct alignment of the wheel.
- Tighten the pass through pin (2) by applying a tightening torque of 10 Nm.

! Danger - Warning

Check the wheel is correctly positioned and that the pass through pin is tight with correct tightening torque. Incorrect assembly could cause loss of the wheel with resulting fall and serious injury.

Repairing a punctured tyre



- Remove the damaged wheel (see the chapter "Front wheel assembling and disassembling" or "Front wheel installation and removal").
- Loosen the cap and press the valve (1) to let all the air out of the tyre's inner tube.
- In the point diametrically opposite to the valve (1), press with both hands one side of the tyre (2) to cause it to come off the rim (3) and out of its seat. If the side of the tyre offers too much resistance, lever it out with a tyre lever being careful not to damage the inner tube.
- Let the tyre side out of its groove in the rim all through the circumference of the wheel.

- Remove the valve through the special hole in the rim.
- Pull the second side of the tyre out of the rim seat, too.
- Remove the inner tube.
- Carefully check that the sharp object that had caused the puncture is not still stuck either inside or outside the tyre. If the tyre is cut or torn it must be replaced.
- Repair the air tube according to the instructions in the repair kit or replace it with a new one.
- Insert one sidewall of the tyre in its groove in the rim paying attention to the correct direction of rotation marked on the tyre itself.
- Inflate the new air tube slightly and insert the stem of the valve inside the special hole in the rim, then insert the inner tube inside the tyre.
- Starting from the point where the valve is located, also insert the second sidewall of the tyre, acting on both sidewalls and taking care not to pinch the new inner tube.
- After reaching the point diametrically opposite to the valve, for the last few centimetres it may be difficult to insert the tyre sidewall into the rim.

Help yourself with a tyre lever, always taking care not to pinch the inner tube between the rim and the tyre.



Do not use screwdrivers or tools other than special tyre levers, otherwise, you might tear or puncture the new air tube.

- Press the valve stem into the tyre to check that it is correctly positioned between the two sides.
- Slowly inflate the air tube to the pressure marked on the outside of the tyre.
- Screw the cap back on the valve and fit the wheel back on the bicycle.

Conversion of tyres to Tubeless



The wheels are supplied as standard with WTB rims equipped with WTB Solid Strip **(A)** (red) and Tubeless ready tyres (as indicated on the tyre) assembled with inner tube.

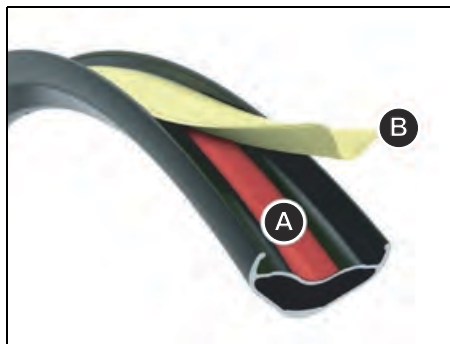

If you want to transform the wheel to Tubeless, you must install the WTB TCS RIM TAPE **(B)** (use this model only) + WTB TCS VALVE + WTB TCS SEALANT liquid.

WTB TCS RIM TAPE **(B)** must be 5mm wider than the inner channel of the rim. For example, WTB i30 rims (internal channel 30mm) must be assembled with WTB TCS RIM TAPE with a width of 35mm.

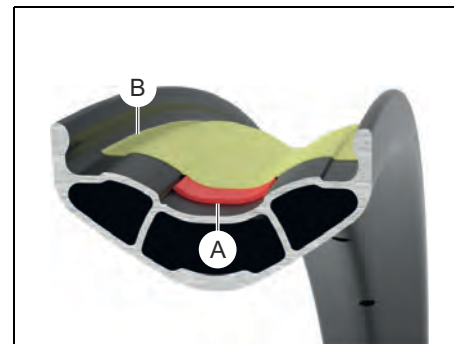

Important

DO NOT remove the WTB SOLID STRIP **(A)** (red) but directly apply WTB TCS RIM TAPE **(B)** on top of the solid strip as indicated in the figure.

For further information on installation, please refer to the manufacturer's website www.WTB.com

TECHNICAL DATA

General information	
Model	X6R Race X6R X6S
Type	EPAC (assisted pedal)
Permitted servo-assist maximum speed	Approximately 25 km/h
Technical specifications	
Frame	Frame in aluminium, Sizes S - M - L
MOTOR	Shimano EP801- 250Watt-85Nm
Battery	Shimano BT-EN806 630Wh
Display	Shimano SC-EN600
Suspensions	Front and Rear
Seat post	Telescopic
Brakes	X6R Race: Hydraulic disc - 220mm Front and 203 Rear X6R: Hydraulic disc - 220mm Front and 203 Rear X6S: Hydraulic disc - 203mm Front and Rear
Rims	29" Front and 27.5" Rear

Tyres	29x2.6 Front and 27,5x2,8 Rear
Tyre pressure	Check indications on the tyre
Gear	X6R Race: Shimano XT RD-M8100 SGS 12 speed X6R: Shimano XT RD-M8100 SGS 12 speed X6S: Shimano RD-M6100 SGS 12 speed
Overall permitted weight (rider + bike)	Max. 120 kg

List of wear parts

Pieces subject to wear and tear	Limits of wear
Tyres, flex pipes, rims	According to riding techniques, applied stress and inflation pressure, the wear limit can be reached as early as at 500 km or earlier.
Wheels, spokes, hubs	According to riding techniques, applied stress and inflation pressure, the wear limit can be reached as early as at 1,000 km or earlier. Check at every service. Oxidation is the result of poor maintenance!
Spring loaded fork, telescopic fork	Check integrity, wear and cleaning on every maintenance service.
Luminophores, electric system, electronic control	The operating life decreases according to road conditions / irregularities, or after 500 km.
Brake pads, brake discs, brake pipes	According to riding techniques and applied stress, the wear limit can be reached as early as at 500 km.
Seal rings, sealing mastic, O-rings	To guarantee perfect function, they must be replaced at every maintenance interval.
Ring gaskets for motor shafts, drive, forks and wheels	According to the tread type and the care, a wear starting from 500 km is possible. Dirty components reduce the duration of the useful life. Do not wash with a high pressure cleaning equipment!
Wheel bearings, steering head bearings	The bicycle is subject to wear after the first 500 km, according to the type of track and maintenance. A dirty wheel hub reduces the duration of the bicycle lifetime. Check the wheel hub when servicing the bicycle and do not wash with a high pressure cleaning device.
Chain cleaning and lubrication	Check integrity, wear and cleaning on every maintenance service.
Chains, cogs, chain sprockets, chain guides, pulleys for chain	The bicycle is subject to wear after the first 1,500 km, according to the type of track, ground and maintenance. Do not wash with a high pressure cleaning device. Check after each maintenance operation.

List of wear parts

Pieces subject to wear and tear	Limits of wear
Battery, fuses, carbon brushes of the starter	A malfunction is to be expected from the 6th month, according to the external temperature; it might occur even earlier in case of short rides.
Control cables, accelerator cables	According to use and maintenance, starting from the 6th month.
Crown gears of the free wheel, free wheel of the starter	Starting from the 6th month, according to the maintenance.
Self-locking nuts, pins, safety sheets, glued threaded joints	Check integrity, wear and cleaning on every maintenance service.
Shifter components	According to riding techniques and applied stress, the wear limit can be reached as early as at 500 km.

INFORMATION ON GUARANTEES AND SERVICE



Important

To activate the guarantee, the vehicle must be registered at the time of purchasing at www.brinkebike.com

Visit our website for more information on the warranty terms:

<http://www.brinkebike.com/en-gb/warranty>

CERTIFICATE OF SALE

Frame nr.:	
Battery no.:	
Motor nr.:	
Key no.:	
Sold on:	
By:	
Dealer's stamp:	

EN

To activate the guarantee, the vehicle must be registered at the time of purchasing at www.brinkebike.com

257021031.fm



To protect your identity, it is recommended to fully fill in this document.

Keep your bicycle ID documentation in a safe place (e.g. your wallet). In case of theft, you can help police forces find your bicycle more easily by quoting the details contained in your bicycle's ID. Always protect your bicycle with a lock and chain when parked (secure a "U"-type or chain lock to a fixed, sturdy object.)

Bicycle passport

Model

Make Brinke

Frame no.

Battery no.:

Motor no.:

Key no.:

Identifying marks:

.....

.....

EN

Keep in a safe place.



INDEX

VORWORT	2	PFLEGEINFORMATIONEN	23	INFORMATIONEN ZU GARANTIE UND ASSISTENZ	44
Verwendete Symbole	2	Fahrzeugpflege / Pflegemittel	23	ÜBERGABE- NACHWEIS	45
Bestimmungszweck	3	Winterbetrieb und Korrosionsschutz	24		
INFORMATIONEN ZUM GEBRAUCH ...	4	Reifenpflege.....	25		
Seitenansicht rechts.....	4	Technische Änderungen, Zubehör und Ersatzteile	26		
Modell- und Hersteller-Identifikation.....	5	WARTUNGSMITTELMENGEN	27		
Lenkerarmaturen.....	6	Wartung und Pflege	27		
Fahrradmontage.....	7	Kettenverschleiß prüfen.....	30		
Sitzposition.....	9	Pedale.....	30		
Sattelhöhe einstellen.....	10	Lenkungslager	31		
Sattel verstellen.....	10	Speichen	32		
Einstellung der Vorderradaufhängung	11	Handbremshebel positionieren	33		
Einstellung der Hinterradaufhängung.....	12	Auswechslung der Bremsbeläge	33		
Lenker verstellen.....	13	Wartung der Schmierölanlage der Bremsen	35		
Akku laden	14	Reinigung der Bremsen	35		
Erstmalige Benutzung	15	Vorderrad aus- und einbauen	36		
Reifendruck	15	Ausbau und Einbau des Hinterrads	37		
Bremsen.....	16	Reparatur eines geplatzen Reifens.....	38		
Fahrrad abstellen	18	Umrüstung der Reifen auf Tubeless	39		
Sicherheitshinweise	18	TECHNISCHE DATEN	40		
Transport.....	22	Liste der Verschleißteile.....	42		
diebstahlsicherung	22				
Mitnahme von Lasten.....	22				

VORWORT



Wichtig

Führen Sie diese Betriebsanleitung bei Ihren Fahrten immer wasser- und schmutzgeschützt mit. Im Falle einer Störung oder eines Defektes finden Sie darin die für Sie wichtigen Informationen.

Geben Sie diese Betriebsanleitung zusammen mit Ihrem Fahrrad an den neuen Besitzer weiter, wenn Sie es einmal verkaufen oder verschenken sollten.

Diese Betriebsanleitung müssen Sie aufmerksam durchlesen, um sich schnell mit Ihrem Fahrzeug vertraut zu machen. Die sachkundige Behandlung, neben der regelmäßigen Pflege und Wartung des Fahrzeuges dient seiner Werterhaltung.

Bitte beachten Sie aus Gründen der Sicherheit auch unbedingt die Informationen über Änderungen, Zubehör und Ersatzteile.

Geben Sie die Betriebsanleitung beim Verkauf Ihres Fahrzeuges dem neuen Besitzer mit. Brinke arbeitet ständig an der Weiterentwicklung aller Produkte. Bitte haben Sie Verständnis dafür, dass deshalb sowohl ausstattungsmäßig als auch aus technischer Sicht jederzeit Änderungen des Lieferumfanges möglich sind. Aus den in dieser Betriebsanleitung angeführten Angaben und Beschreibungen können daher keinerlei Ansprüche hergeleitet werden

Alle Texte, Abbildungen und Anweisungen dieser Anleitung befinden sich auf dem Informationsstand zum Zeitpunkt der Drucklegung. Die in dieser Anleitung enthaltenen Angaben sind bei Ausgabeschluss gültig. Irrtum bzw. Auslassungen vorbehalten.

Nachdruck, Vervielfältigung oder Übersetzung, auch auszugsweise, ist ohne Genehmigung nicht gestattet. Alle Rechte nach dem Gesetz über das Urheberrecht bleiben SFM Bikes ausdrücklich vorbehalten. Änderungen vorbehalten. Bitte überprüfen Sie regelmäßig per Internet, ob mögliche Neubearbeitungen dieses Handbuchs auf der Website www.brinkebike.com vorliegen.



Wichtig

Alle Informationen zu Batterie, Motor und elektronischem Display finden Sie in den jeweiligen Handbüchern im Anhang.

Alle Informationen zum Schaltwerk Shimano sind auf der Webseite www.shimano.com zu finden. Dazu das Kapitel der „Technischen Daten“ konsultieren, um das jeweils installierte Gangschaltungsmodell ausfindig zu machen.“Technische Daten“

Zur Ausführung eventueller Einstellungen an der Schaltung empfehlen wir Ihnen dennoch, sich an Ihren Brinke-Fachhändler zu wenden.

Verwendete Symbole

Wichtige Hinweise für Ihre Sicherheit sind besonders gekennzeichnet. Beachten Sie diese Hinweise unbedingt, um Verletzungen und Schäden am Gerät zu vermeiden:



Gefahr - Achtung

Warnt vor Gefahren für Ihre Gesundheit und zeigt mögliche Verletzungsrisiken auf.



Vorsicht - Warnung

Weist auf mögliche Gefährdung für das Gerät oder andere Gegenstände hin. Nichtbeachtung kann zum Gewährleistungsausschluss führen.



Wichtig

Hebt Tipps und Informationen für Sie hervor.

Bestimmungszweck



Vorsicht - Warnung

Verwenden Sie Ihr Fahrrad bestimmungsgemäß. Wenn Sie Ihr Fahrrad nicht bestimmungsgemäß verwenden, kann es zu gefährlichen Fahrsituationen, Stürzen und Unfällen kommen. Auch innere Kurzschlüsse im Akkupaket können die Folge sein und zu einem Brand des Akkupakets führen. Durch ein beschädigtes Akkupaket können Sie zudem einen lebensgefährlichen Stromschlag erhalten.

Benutzen Sie ihr Fahrrad stets so, wie es in dieser Betriebsanleitung und in Ihrer ggf. zusätzlichen Dokumentation vorgeschrieben ist.

Dieses Fahrrad ist ausschließlich für den Transport des Fahrers bestimmt.

Es darf nicht für den Transport von Mitfahrern, sperrigen oder schweren Gegenständen oder von lebenden Tieren verwendet werden.

Das Fahrrad ist für den Einsatz auf öffentlichen Straßen vorgesehen.

Vor Fahren auf der Straße ist aber die Installation von Lichtern, Rückstrahlern und einer akustischen Warnvorrichtung (in der Verpackung nicht enthalten) empfohlen. In der Straßenverkehrsordnung des Gebrauchslands ist es geregelt, wenn weitere Bestandteile nötig sind.



Wichtig

Der Gebrauch unter extremen Bedingungen und verschieden von den obengenannten Bedingungen kann gefährlich sein; der Benutzer übernimmt daher die alleinige Verantwortung für körperliche Verletzungen oder Sachschäden, die er oder Dritte infolge von Unfällen oder vom Bruch des Fahrrads oder dessen Teile erlitten sollten, weil das Fahrrad seine entwerfsmäßigen Belastungsgrenzen überschritten hat.



Dieses Fahrrad ist in die Kategorie 4 eingestuft und eignet sich daher für den Einsatz auf befestigten Straßen, Radwegen, Schotter- und befestigten und wenig befahrenen Wegen, mittelgroßen Hindernissen und Bereichen mit auch anspruchsvollen technischen

Passagen und kleinen Sprüngen.



Vorsicht - Warnung

Das Fahrrad IST NICHT GEEIGNET für extremen oder sehr aggressiven Einsatz, Fahren/Springen wie Hardcore-Bergfahren, Freeriden, Downhill usw. Es ist verboten, große Höhenunterschiede (Stürze), Sprünge oder Starts von Plattformen (Holzkonstruktionen, Docks und Erdsprünge) zu überwinden, die eine starke Belastung der Aufhängungen mit sich bringen. Vermeiden Sie unbedingt heftiges Aufsetzen am Boden durch Sprünge und ungestümes Fahren zur Überwindung von Hindernissen auf der Strecke.



Gefahr - Achtung

Rahmen, Räder, Federung, Gabel, Sattelstütze, Vorbau und Lenker sowie sämtliche Rahmenteile müssen nach jeder Fahrt überprüft werden, um sicherzustellen, dass keine Schäden durch die hohen Belastungen vorliegen. Eine verkürzte Lebensdauer dieser Komponenten kann nicht ausgeschlossen werden.

INFORMATIONEN ZUM GEBRAUCH

Seitenansicht rechts

- 1 – Akku abschließbar
- 2 – Sattelhöhe einstellen
- 3 – Kettenschaltwerk
- 4 – Lenkerarmaturen
- 5 – Rahmennummer
- 6 – Scheibenbremse
- 7 – Elektromotor
- 8 – Tretkurbelpedal
- 9 – Typenschild mit CE-Kennzeichnung



Wichtig

Bevor Sie das Fahrrad zum ersten Mal benutzen, führen Sie eine allgemeine Kontrolle aller Komponenten durch, wie in der Tabelle "Geplante Wartung" S. 28 gezeigt. "Planmäßige Wartung" S. 28.



Modell- und Hersteller-Identifikation

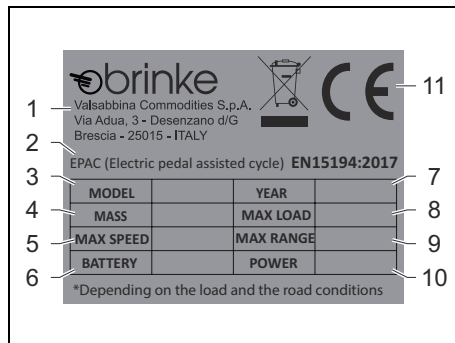

- 1** – Kenndaten des Herstellers
- 2** – Fahrzeugtyp
- 3** – Modellbezeichnung
- 4** – Gewicht des Fahrrads
- 5** – Servounterstützte Höchstgeschwindigkeit
- 6** – Installierte Batterie
- 7** – Baujahr
- 8** – Höchstlast
- 9** – Maximale Autonomie *
- 10** – Leistung
- 11** – Konformitätskennzeichnung

* Dies hängt vom Gesamtgewicht und den Bedingungen der Route ab.

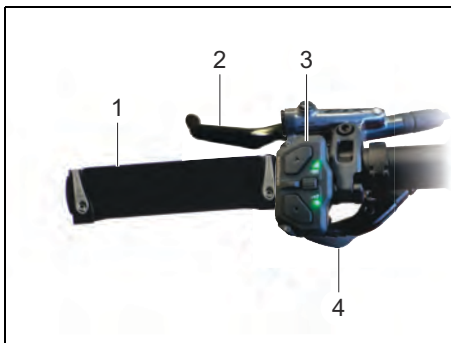
Lenkerarmaturen**Lenkerarmatur links**

- 1** – Festgriff
- 2** – handbremshebel für Vorderradbremse
- 3** – Motorsteuerungen
- 4** – Fernbedienung der Teleskopsattelstütze.

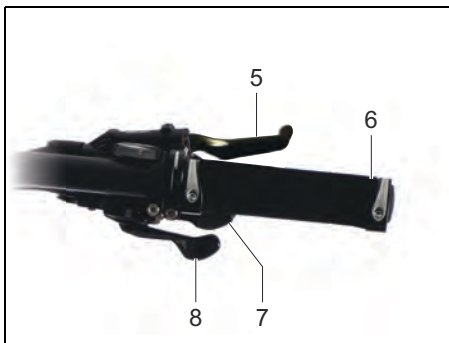
**Lenkerarmatur rechts**

- 5** – handbremshebel für hinterradbremse
- 6** – Festgriff
- 7** – Schalthebel
Ziehen Sie den Hebel, um auf den nächsten Gang zu schalten.
- 8** – Schalthebel
Drücken Sie den Hebel drücken, um zum vorhergehenden Gang zurückzuschalten.

**Vorsicht - Warnung**

Beim Rückwärtspedalieren das Schaltwerk nie betätigen und nach Betätigung des Schaltwerks nie rückwärts pedalieren, weil sich die Kette verfangen und das Fahrrad stark beschädigen könnte.

**Vorsicht - Warnung**

Die Betätigung der Steuerung senkt den Sattel schnell ab, um die Fahrstellung zu verändern.

Fahrradmontage

Wichtig

Aus Transportgründen wird das Fahrrad nicht gebrauchsfertig geliefert. Bei Erhalt sind die nachstehend genannten Vorgänge erforderlich.

Es empfiehlt sich, sich an einen Brinkehändler zu wenden, um die Installierungs- und Wartungsarbeiten am Fahrrad vorzunehmen.

Vorsicht - Warnung

Zum Auspacken des Fahrrades keine Messer oder andere spitzen Gegenstände verwenden.



Montage des Vorderrads

– Das Rad in die Gabel einführen und auf die richtige auf dem Reifen angegebene Drehrichtung Acht geben. (siehe "Ausbau und Einbau des Vorderrads"). "Vorderrad aus- und einbauen"

Gefahr - Achtung

Überprüfen Sie, ob das Rad korrekt positioniert ist und ob der Steckbolzen mit dem korrekten Anzugsmoment festgezogen ist. Bei unsachgemäßer Montage kann es zum Verlust des Rades und damit zu Stürzen und schweren Verletzungen kommen.

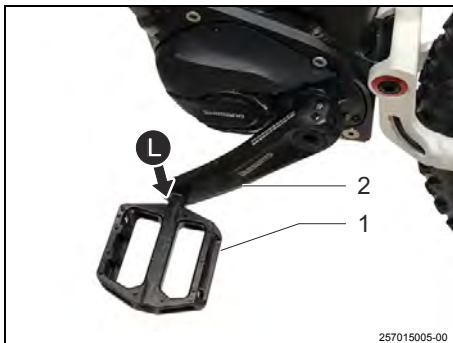

Pedal installieren

– Die Pedale (1) an den Tretkurbeln (2) anschrauben.

Daran denken, dass die Pedale unterschiedliche Gewinde aufweisen.

Linkes Pedal mit Linksgewinde; es wird entgegen dem Uhrzeigersinn festgeschraubt.

rechtes Pedal mit Rechtsgewinde; es wird mit dem Uhrzeigersinn festgeschraubt.

Auf den Pedalen befindet sich in der Nähe der Schlüsselfläche eine entsprechende Markierung: (L) für die linke Seite, (R) für die rechte Seite.

Die Pedale mit einem 15er-Schlüssel festziehen.

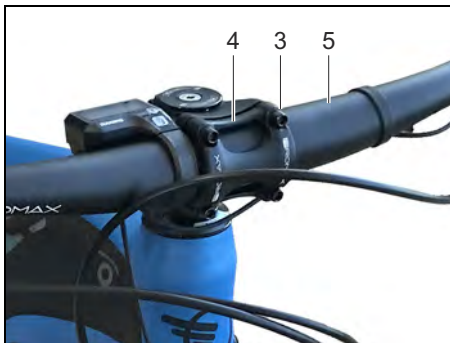

Lenker montieren

– Lösen Sie die Schrauben (3) und entfernen Sie die Befestigungsplatte (4).

– Setzen Sie den Lenker (5) ein und positionieren Sie die Befestigungsplatte (4) wieder.

– Ziehen Sie die Klemmschrauben (3) fest.



Gefahr - Achtung

Ziehen Sie die Klemmschrauben (3) gut fest. Eine unzureichende Befestigung könnte zu einem mit schweren Verletzungen verbundenen Sturz führen.

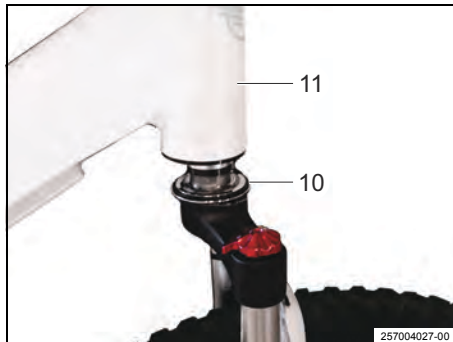

– Positionieren Sie das Rohr korrekt in Fahrtrichtung.



Vorsicht - Warnung

Kontrollieren Sie, dass der untere Teil der Säule (10) perfekt im Lenkkopf (11) eingesetzt ist und dass kein Spiel vorhanden ist.



Gefahr - Achtung

Ziehen Sie die Klemmschrauben (8) und (6) gut fest. Eine unzureichende Befestigung könnte zu einem mit schweren Verletzungen verbundenen Sturz führen.

– Im Bedarfsfall die erforderlichen Einstellungen ausführen (siehe Kapitel „Verstellen des Lenkers“). „Lenker verstellen“

Sitzposition



um ein bequemes, ermüdungsfreies und sicheres Fahren zu ermöglichen ist die Sattel (2)- und Lenkerhöhe (1) der jeweiligen Körpergröße anzupassen.

die Sattelhöhe (2) ist korrekt, wenn beim Sitzen mit nicht ganz durchgestrecktem Bein, der Fuß auf dem in unterster Stellung befindlichem Pedal aufliegt. Die Fußspitzen müssen den Boden noch berühren.

Die Höhe des Lenkers (1) ist richtig, wenn eine bequeme Körperhaltung möglich ist, der Rücken sollte nicht gebogen oder geknickt sein, und die Arme sollten an den Ellenbogen leicht angewinkelt sein.

Sattelhöhe einstellen

– Lösen Sie die Schraube (1) des Kragens und stellen Sie die Höhe des Sattels ein.

– Ziehen Sie die Schraube (1) an, indem Sie das auf dem Kragen angegebene Anzugsmoment anwenden.

**Gefahr - Achtung**

Überzeugen Sie sich, dass der Sattel höchstens bis zur Markierung (2) herausgezogen wird.

**Gefahr - Achtung**

Wenn der Kragen nicht richtig angezogen ist, kann sich der Sattel während der Fahrt absenken, was zu schweren Stürzen führen kann.

**Vorsicht - Warnung**

Die Einstellung der Höhe des Teleskoprohrs (falls vorhanden) kann möglicherweise den Betrieb beeinträchtigen, da es das Antriebskabel ziehen könnte. Das Kabel, das vom Lenker in den Rahmen führt, immer beim Anheben des Teleskoprohrs halten. Wir empfehlen Ihnen, diesen Vorgang bei Ihrem Brinke-Händler durchzuführen.

Sattel verstellen**Wichtig**

Der Sattel kann geneigt und in Längsrichtung verstellt werden.

Um Sitzbeschwerden zu vermeiden, sollte der Sattel möglichst waagrecht eingestellt werden.

– Schraube (1) lösen.

– Verstellen Sie die Neigung des Sattels oder verschieben Sie ihn nach vorne/hinten. Dabei darauf achten, dass die an der Stange (2) vorgegebenen Markierungen nicht überschritten werden. Die Schraube (1) dann wieder festziehen.

Einstellung der Vorderradaufhängung



X6R Race

– Auf die Steuerung (1) einwirken, um den Stoßdämpfer zu versteifen oder zu erweichen.

X6R / X6S

– Den Befehl (1) erteilen, um die Federung aus- oder einzuschalten.



– Zur Änderung des Drucks der Aufhängung muss Hochdruckluft in das pneumatische Ventil (2) mit Hilfe einer für Aufhängungen geeigneten Pumpe (nicht mitgeliefert) eingeführt werden. Zur Änderung des Rücklaufs der Aufhängungen müssen die Einstellknöpfe (3) eingestellt werden.

Weitere Informationen finden Sie im Handbuch zur Verwendung und Wartung der Gabel, das auf der Website des Herstellers heruntergeladen werden kann.



Vorsicht - Warnung

Durch diese Einstellungen können die Handlichkeit und die Bremsreaktion des Fahrrads beeinträchtigt werden. Die Eigenschaften der Aufhängungen nicht ändern, außer wenn die Fähigkeiten und die Werkzeuge für die ordnungsgemäße Durchführung der Arbeit zur Verfügung stehen.



Wichtig

Wenden Sie sich zur Einstellung und Wartung der Aufhängungen an Ihren Brinkenhändler oder konsultieren Sie die Website des Herstellers und befolgen Sie die nachstehenden Anweisungen.

ROCK SHOX Gabel:
www.sram.com

SUNTOUR Gabel:
www.srsuntour-cycling.com

Einstellung der Hinterradaufhängung

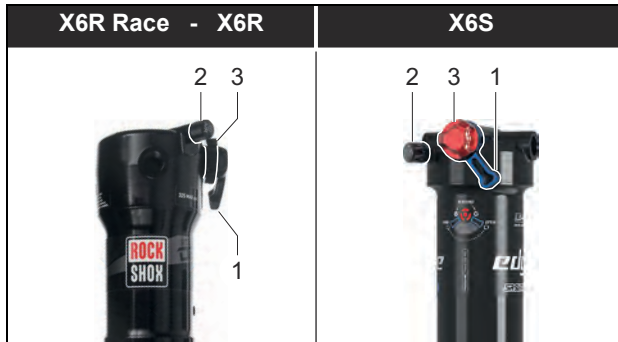

– Den Befehl (1) erteilen, um die Federung aus- oder einzuschalten.

– Zur Änderung des Drucks der Aufhängung muss Hochdruckluft in das pneumatische Ventil (2) mit Hilfe einer für Aufhängungen geeigneten Pumpe (nicht mitgeliefert) eingeführt werden. Um den Federweg zu ändern, drehen Sie den Einstellungsring (3).



Vorsicht - Warnung

Durch diese Einstellungen können die Handlichkeit und die Bremsreaktion des Fahrrads beeinträchtigt werden. Die Eigenschaften der Aufhängungen nicht ändern, außer wenn die Fähigkeiten und die Werkzeuge für die ordnungsgemäße Durchführung der Arbeit zur Verfügung stehen.



Wichtig

Wenden Sie sich zur Einstellung und Wartung der Aufhängungen an Ihren Brinkhändler oder konsultieren Sie das entsprechende Handbuch zur Verwendung und Wartung.

Lenker verstellen



– Lockern Sie die Klemmschrauben (2), um den Lenker richtig zu zentrieren. Die Schrauben dann wieder festziehen.



Gefahr - Achtung

Ziehen Sie die Klemmschrauben (2) gut fest. Eine unzureichende Befestigung könnte zu einem mit schweren Verletzungen verbundenen Sturz führen.

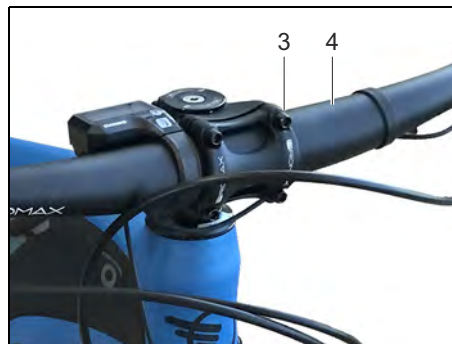

– Falls notwendig, die Schrauben (3) lockern, um die Position des Lenkers (4) zu regulieren. Die Schrauben dann wieder festziehen.



Gefahr - Achtung

Ziehen Sie die Klemmschrauben (3) gut fest. Eine unzureichende Befestigung könnte zu einem mit schweren Verletzungen verbundenen Sturz führen.



Wichtig

Auf spannungsfreie Verlegung der Seilzüge achten und extremes Verdrehen des Lenkers nach oben oder unten vermeiden.

Akku laden**Gefahr - Achtung**

Lesen Sie vor dem Aufladen des Akkus sorgfältig die Warnhinweise in der entsprechenden Gebrauchs- und Wartungsanleitung durch und verstehen Sie diese.

Bei einer Missachtung dieser Hinweise kann das Fahrrad schwer beschädigt werden. Dadurch bringen Sie sich selbst und andere in Gefahr.

**Vorsicht - Warnung**

Verwenden Sie ausschließlich das Original-Ladegerät.

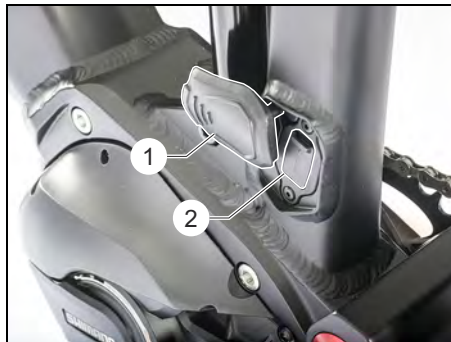
Aufladen über Steckdose am Rahmen

- Heben Sie die Kappe (1) an und öffnen Sie den Deckel (2).
- Schließen Sie den Ladestecker an die Buchse am Rahmen an.
- Laden Sie die Batterie gemäß den Angaben in der entsprechenden Bedienungsanleitung auf.

**Wichtig**

Am Ende der Aufladung schließen Sie den Deckel (2) und setzen Sie die Kappe (1) immer vorsichtig wieder ein.

Aufladen über Steckdose an der Batterie

- Drücken Sie die Taste (1) und öffnen Sie den Deckel (2).
- Drehen Sie den Schlüssel (3), um die Batterie zu entfernen.
- Schließen Sie den Ladestecker direkt an die Steckdose des Akkus an.
- Laden Sie die Batterie gemäß den Angaben in der entsprechenden Bedienungsanleitung auf.
- Nachdem Sie die Batterie wieder in das Batteriefach am Rahmen eingesetzt haben, setzen Sie den Deckel (2) wieder auf und überprüfen Sie, ob er richtig am Rahmen befestigt ist.

Erstmalige Benutzung



Wichtig

Vor dem ersten Gebrauch Ihres Fahrrades müssen die folgenden Vorgänge ausgeführt werden, um den einwandfreien Zustand des Fahrzeugs und die eigene Sicherheit zu garantieren.

Lassen Sie diese Vorgänge von Fachpersonal oder von Ihrem Brinke-Fachhändler ausführen.

- Überprüfen Sie die richtige Verschraubung aller Schrauben und Bolzen.
- Sich vergewissern, dass alle elektrischen Kabel, Ölleitungen und Hülsen unbeschädigt und ordnungsgemäß installiert sind.
- Überprüfen Sie, dass der Aufbau keinerlei Veränderungen aufweist.
- Überprüfen Sie die Funktionsfähigkeit der Bremsen (siehe Kapitel „Bremsen“). "Bremsen"
- Überprüfen Sie den Zustand der Speichen (siehe Kapitel „Speichen“). "Speichen"
- Überprüfen Sie die Reifen (siehe Kapitel „Reifendruck“). "Reifendruck"
- Laden Sie den Akku (siehe Bedienungsanleitung).
- Schmieren Sie die Kette mit Kettenspray.

Führen Sie diese Vorgänge regelmäßig gemäß den im Kapitel „Wartung und Pflege“ genannten Fristen aus. "Wartung und Pflege"

Reifendruck



Die Reifen können mit Kompressor-Luftdruckgeräten aufgepumpt werden.



Gefahr - Achtung

Beim Aufpumpen der Reifen mit Kompressor-Luftdruckgeräten (z. B. an Tankstellen) ist Vorsicht geboten.

durch das kleine Volumen der Schläuche ist die max. Füllmenge schnell erreicht.

Angaben zum richtigen Reifendruck werden auf dem Reifen angeführt. Halten Sie diese Angaben beim Aufpumpen eines Reifens strikt ein.

Bremsen

**handbremshebel für Vorderradbremse**

Die Bremsen des Vorder- und des Hinterrades können unabhängig voneinander betätigt werden.

Beim Anhalten oder beim Verringern der Geschwindigkeit, beide Bremsen gleichzeitig betätigen.

**handbremshebel für hinterradbremse****Gefahr - Achtung**

Das Fahrrad ist mit Scheibenbremsen versehen, die eine sehr hohe Bremsleistung erreichen können.

**Gefahr - Achtung**

Fahren Sie sehr defensiv, solange Ihre Bremsanlage noch nicht eingefahren ist. Dazu ca. 30 kurze Bremsvorgänge bei mittlerer Geschwindigkeit (ca. 25 km/h) bis zum Stillstand des Fahrrades ausführen.

In engen Kurven, auf sandigen und schmierigen Strassen, nassem Asphalt und bei Glätte sollte mit der Vorderradbremse vorsichtig gebremst werden, damit das Vorderrad nicht wegrutscht.

Bremsen Sie immer mit Gefühl. Blockierende Räder haben eine geringere Bremswirkung und können außerdem zum Schleudern, Sturz oder Überschlag führen. Grundsätzlich nicht in Kurven bremsen, sondern immer davor. Ein Bremsen in der Kurve erhöht die Rutschgefahr.

**Wichtig**

Während der Bremsung schiebt sich das Körpergewicht nach vorne; daher muss der Körper rückwärts bewegt werden, um das Gewicht auf das Hinterrad zu bringen.

Bei Fahren von steilen Abstiegen schiebt sich der Körper nach vorne; dieser Zustand reduziert die Belastung auf das Hinterrad, das sich während der Bremsung blockieren könnte. In diesen Fällen muss die hintere Bremskraft vermindert und die vordere Bremskraft erhöht werden, damit die Gefährdung durch Umkippen vermieden wird.

**Gefahr - Achtung**

Durch starkes Betätigen der Vorderbremse kann sich das Fahrrad plötzlich blockieren; dadurch könnte der Radfahrer nach vorne jenseits des Lenkers geschoben und eventuell verletzt werden.

**Wichtig**

Üben Sie das Bremsen, für den "Ernstfall", dort wo Sie sich und andere nicht gefährden (z. B. auf Verkehrsübungsplätzen).

**Gefahr - Achtung**

Öl- oder Fettschichten auf der Felge können die Bremswirkung vermindern.

Ein nasses Laufrad vermindert die Bremsleistung.

**Gefahr - Achtung**

Versagende Bremsen führen immer zu gefährlichen Fahrsituationen, Stürzen und Unfällen. Eine Fehlfunktion der Bremsen ist lebensgefährlich.

Für die ordnungsgemäße Einstellung der Bremsen siehe die Kapitel "Positionierung des Hebels der Handbremse". Wenn nötig, sich an den Brinke-Händler wenden."Handbremshebel positionieren"

**Wichtig**

Die Bremsen funktionieren ordnungsgemäß, wenn die Räder des Fahrrads richtig zentriert sind. Die Radzentrierung ist eine Aufgabe, die spezielle Fähigkeiten, viel Erfahrung und dafür geeignete Werkzeuge verlangt. Sollte das Rad nicht richtig drehen oder den Bremsbelag berühren, sich an den Brinke-Händler wenden.

Fahrrad abstellen

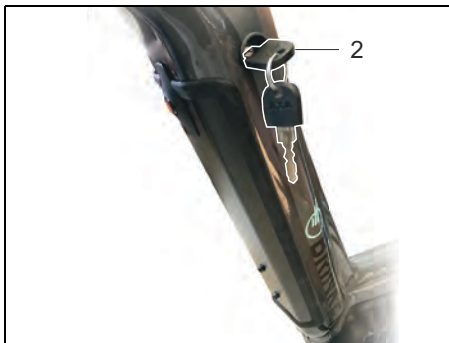
**Vorsicht - Warnung**

Beim Ausklappen des Seitenständers immer auf sicheren Stand und festen Untergrund achten, damit ein Umfallen des Fahrrades verhindert wird.

– Schalten Sie das Display aus (siehe Bedienungsanleitung).

– Falls der Schlüssel (2) im Akkublock stecken gelassen wurde, daran denken, diesen abziehen und immer bei sich zu tragen.

Sicherheitshinweise

**Gefahr - Achtung**

Halten Sie Hände, andere Körperteile oder jeden beliebigen Gegenstand von sich drehenden Laufrädern bzw. sich bewegenden Teilen fern!

**Vorsicht - Warnung**

In Ihrem eigenen Interesse empfehlen wir Ihnen, für Ihr Fahrrad nur ausdrücklich von Brinke freigegebene Originalzubehör-/ersatzteile zu verwenden.

Für diese Zubehör- und Ersatzteile wurden Sicherheit, Eignung und Zuverlässigkeit speziell für Ihr Fahrrad geprüft.

Für anderes Zubehör und andere teile können wir trotz laufender Marktbeobachtungen eine Verwendbarkeit nicht beurteilen und auch nicht dafür haften.

**Vorsicht - Warnung**

Beschädigte oder verbogene sicherheitsrelevante Teile wie beispielsweise Rahmen, Gabel, Lenker, Sattelstütze oder Tretkurbeln keinesfalls richten, sondern vor Fahrtantritt austauschen lassen.

**Wichtig**

Sollte es erforderlich sein, Beleuchtungsteile oder Pedale zu erneuern, beachten Sie unbedingt, dass dazu ausschließlich Originalersatzteile verwendet werden.

Verkehrssicherheit

Das serienmäßige Fahrrad erfüllt nicht die nötigen Anforderungen für den Straßenverkehr.

Vor Verwenden des Fahrrads auf öffentlichen Straßen gemäß der Straßenverkehrsordnung muss das Fahrrad die Vorschriften des Gebrauchslands erfüllen.

Nach der StVZO (Straßenverkehrszulassungsordnung) muss ein Fahrrad mit zwei voneinander unabhängigen, funktionsfähigen Bremsen, einer deutlich hörbaren Glocke, Scheinwerfer, Schlusseleuchte, Rückstrahlerpedalen, Seitenstrahlern für Laufräder bzw. integrierten Leuchtstreifen am Reifen sowie Front- und Rückstrahler ausgerüstet sein.

Während der Fahrt sollten Sie beachten, dass bei einer mittleren Geschwindigkeit von ca. 18 km/h 5 Meter in der Sekunde zurückgelegt werden. Halten Sie entsprechend ausreichenden Abstand zu anderen Verkehrsteilnehmern.

Fahren Sie zu Ihrer eigenen Sicherheit mit Ihrem Fahrrad nicht freihändig und nicht nebeneinander.

Sie müssen Warngeräusche wahrnehmen können. Benutzen Sie deshalb keine Kopfhörer im Straßenverkehr.

Fahrsicherheit

Vor jeder Fahrt sich vergewissern, dass die Bremsanlage ordnungsgemäß funktioniert, alle elektrischen Kabel, Ölleitungen und Hüllen unbeschädigt und ordnungsgemäß installiert sind und keine strukturellen Störungen vorhanden sind.

Zur Fahrsicherheit gehören u. a. die richtige Einstellung von Sattel- und Lenkerhöhe entsprechend der Körpergröße, der vorgeschriebene Reifendruck, noch ausreichendes Reifenprofil und einwandfreie Funktion der Bremsen und der Beleuchtung.

Nach gewisser Zeit regulieren sich die Befestigungselemente automatisch. Vor der Inbetriebnahme und nach allen sechs Monaten muss die ordnungsgemäße Positionierung der Muttern der Radnaben, des Lagers der Lenkstange, des Lenkers, des Sattels, der Sattelstütze, der Pedalarms und der Pedale im Sitz geprüft werden; wenn nötig, müssen sie eventuell durch einen qualifizierten Techniker reguliert werden (siehe Kapitel "Ausbau und Einbau des Vorderrads", "Lager der Lenkstange", "Einstellung des Lenkers", "Einstellung des Sattels", "Einstellung der Sattelhöhe" und "Pedale"). "Vorderrad aus- und einbauen" "Lenkungslager" "Lenker verstellen" "Sattel verstellen" "Sattelhöhe einstellen" "Pedale"

Wer darf mit dem Fahrrad fahren?

Für die Verwendung des Fahrzeugs muss der Fahrer die folgenden Voraussetzungen erfüllen:

– Der Fahrer muss Fahrrad fahren können, d. h. er muss Grundkenntnisse über den Gebrauch eines Fahrrads besitzen und das nötige Gleichgewichtsgefühl haben.

– Der Fahrer muss beim Anhalten sicher auf und absteigen können. Dies gilt insbesondere bei ergonomisch eingestelltem Sattel, wenn die Füße des Fahrers im Sitzen den Boden nicht erreichen.

– Der Fahrer muss die richtige Körpergröße für sein Fahrrad haben und das maximal zulässige Beladungsgewicht darf nicht überschritten werden.

– Körperliche und geistige Eignung.

– Der Fahrer muss körperlich und geistig in der Lage sein, am öffentlichen Straßenverkehr teilzunehmen.

– Das Fahrrad Brinke erreicht hohe Geschwindigkeit für lange Zeit. Der Fahrer muss die nötige Ausdauer besitzen, um das Fahrrad für mindestens zwei Stunden auf sichere Weise zu kontrollieren. Das Fahrrad erlaubt nicht, jegliche Behinderung oder Mangel an physikalischer Form auszugleichen.

Ist das Fahrrad fit?

Führen Sie folgende Kontrollen in regelmäßigen Abständen durch:

- Stimmt der reifenluftdruck? (siehe Kapitel „Technische Daten“/„Technische Daten“)
- Ist die Kette in Ordnung? (Siehe Bedienungsanleitung des Motors).
- Ist das Lager des Lenkers einwandfrei? (Siehe Kapitel "Lager der Lenkstange")."Lenkungslager"
- Sind alle Speichen fest? (siehe Kapitel „Speichen“). "Speichen"
- Sind die Bremsen ordnungsgemäß reguliert und sind die Bremsbeläge nicht abgenutzt? (Siehe Kapitel "Bremsen" und "Auswechslung der Bremsbeläge"). "Bremsen""Auswechslung der Bremsbeläge"

Vergewissern Sie sich nach einem Sturz oder Unfall, dass am Fahrrad nichts verbogen bzw. beschädigt ist (Rahmen, Lenker, Felgen usw.). Ist einer der oben genannten Punkte nicht in Ordnung, dürfen Sie das Fahrrad nicht benutzen. Eventuelle Fehler müssen sofort behoben werden. Wenn Sie die Fehler nicht selbst beheben können, wenden Sie sich bitte an Ihren Brinke-Fachhändler.

Worauf achte ich beim Fahren?

Ist das Fahrrad in ordnungsgemäßem Zustand, kann es losgehen. Es hängt von Ihrem eigenen Fahrverhalten und Können ab, Gefahrensituationen zu vermeiden:

- Machen Sie sich mit Ihrem Fahrrad vertraut.
- Halten Sie sich immer an die Verkehrsregeln.
- Das Fahrrad mit größter Vorsicht fahren und Rücksicht auf andere Verkehrsteilnehmer nehmen, die Sie nicht sehen könnten.
- Fahren Sie nicht im toten Winkel von anderen Verkehrsteilnehmern.
- Denken Sie daran, dass die Wendigkeit von Fahrrädern andere Verkehrsteilnehmer überraschen kann, und rechnen Sie ebenfalls mit möglichen Fehlern anderer Verkehrsteilnehmer.
- Eine situationsabhängige defensive Fahrtechnik anwenden. Auf die folgenden Situationen besonders Acht geben: Fahrzeuge, die scharf bremsen, vor Ihnen biegen, die Richtung umkehren und gegen Sie fahren, plötzliche Öffnung von Türen der geparkten Fahrzeuge, in der Nähe der Straße spielende Kinder.

– Die Abbiegerichtung rechtzeitig anzeigen. Das Zickzack-Fahren im fließenden Verkehr oder abrupte Bewegungen, die andere Personen überraschen können, vermeiden. Das Vorfahrtrecht einhalten.

– Die speziellen Fahrradwege abfahren oder beim Fahren auf der Straße sich immer rechts halten und in die Verkehrsrichtung so nah wie möglich am Straßenrand fahren.

– Halten Sie den Lenker beidhändig fest. Nur so können Sie auf plötzlich auftauchende Gefahrensituationen wie z. B. Hindernisse sicher reagieren.

– Auf sandigem Untergrund, Laub und nasser Fahrbahn haben die Reifen nicht so viel Bodenhaftung wie auf trockenem Asphalt. Berücksichtigen Sie das beim Kurvenfahren und Bremsen, um nicht wegzurutschen. Bedenken Sie auch den längeren Bremsweg.

– Wenn möglich, Wasserpfützen, Durchlässe, Zugs- und Straßenbahngleise, Fahrbahnübergänge, Verwitterungsmaterialie und andere Hindernisse vermeiden, die Ihnen zum Verlust der Fahrradkontrolle führen könnten.

– Keine Kopfhörer verwenden, die die Verkehrsgeräusche und die Sirenen von Rettungswagen abdecken, Ihre Aufmerksamkeit ablenken und zum Konzentrationsverlust führen können. Außerdem können sich die Köpfhörerkabel in den sich beweglichen Teilen des Fahrrads verfangen und Ihnen zum Verlust der Fahrradkontrolle führen.

– Nichts transportieren, was die Sicht beeinträchtigen, zum Kontrollverlust über das Fahrrad führen oder sich in den sich bewegenden Teilen des Fahrrads verfangen kann. Das Schleppen des Fahrrads mit einem Motorfahrrad ist verboten.

– Schalten Sie vor Steigungen rechtzeitig herunter.

– Schalten Sie bei Dunkelheit und bei schlechten Sichtverhältnissen (z.B. Nebel) immer die Beleuchtung ein.

– Das Fahrrad unter dem Einfluss von Drogen und Alkohol nicht fahren.

Was ziehe ich an?

– Viele Unfälle entstehen aus der Tatsache, dass die Radfahrer nicht rechtzeitig erkannt werden. Helle und auffällige Kleidung tragen.

– Schuhe mit gut haftender Sohle, die aus dem Pedal nicht rutschen, tragen und nie mit nackten Füßen oder mit Hausschuhen pedalieren.

– Keine Kleidung tragen, die sich in der Kette, im Lenker, in den Pedalen oder in den Rädern verfangen könnten.

– Verzichten Sie auf zu sperrige Rucksäcke, die ihre Bewegungsfreiheit einschränken könnten.

– Während der Fahrt sollte ein im jeweiligem Land zugelassener Schutzhelm immer getragen werden. Die Augen mit Radbrillen schützen.

Welchen Maßnahmen sollen bei geringer Sicht getroffen werden?

Während der Abend- und Nachtstunden, bei Nebel oder im allgemeinen bei schlechten Sichtverhältnissen ist das Fahren sehr gefährlich und das Fahrrad sollte nur verwendet werden, soweit dies unbedingt notwendig ist.

– Sich vergewissern, dass alle lokalen Gesetze über den Nachtgebrauch von Fahrrädern eingehalten werden.

– Sich vergewissern, dass das Fahrrad mit Front- und Rückscheinwerfern und Rückstrahlern ausgestattet ist.

– Helle und auffällige Kleidung tragen, wie zum Beispiel Westen mit Leuchtstreifen, Ärmel und Leggings mit Leuchtstreifen, Blinkleuchten oder weitere reflektierende oder leuchtende Elemente, die die Aufmerksamkeit der anderen Verkehrsteilnehmer auf das Fahrrad lenken können.

– Sich vergewissern, dass Ihre Kleidung oder die transportierten Gegenstände die Scheinwerfer und Rückstrahler nicht verbergen.

– Verkehrsbelastete und dunkle Straßen, Schnellstraßen, gefährliche Straßen ohne Flugwege vermeiden. Wenn möglich, nur bekannte Wege einschlagen.

Welchen Maßnahmen sollen bei Regen getroffen werden?



Gefahr - Achtung

Das Haftvermögen der Räder und die Bremsleistung wird auch für alle anderen fahrenden Fahrzeuge durch den Regen beeinträchtigt. Auf nassen Oberflächen steigt die Unfallgefahr und das Fahrrad sollte nur verwendet werden, soweit dies unbedingt notwendig ist.

- Zum rechtzeitigen Verlangsamten und sicheren Stoppen muss man langsam fahren und rechtzeitig bremsen.
- Bei engen Kurven die Geschwindigkeit reduzieren.
- Zonen mit getrockneten Blättern, Sand oder anderen Materialien vermeiden, die bei nassen Oberflächen die Straße besonders glatt machen.
- Der starke Regen reduziert die Sicht; aus diesem Grund muss der Fahrer helle und auffällige Kleidung wie z.B. Westen mit Leuchtstreifen tragen und die geltenden Regeln beachten.

Transport



Gefahr - Achtung

Für den Transport darf das Fahrrad nur an den für den Transport vorgesehen Ladeflächen befestigt werden (Dachträger, Heckträger, Anhänger).

Vor Transportieren des Fahrrads, die Batterie und alle Teile, die sich während des Transports abtrennen könnten, entfernen.

diebstahlsicherung

Sichern Sie Ihr Fahrrad mit einer mit Vorhängeschloss versehenen Kette gegen Diebstahl, und schließen Sie es immer unter Einbeziehung fester Einrichtungen wie z.B. Laternen oder Zäune ab.

Das Schloss sollte den rahmen und das hintere Laufrad sichern. Achten Sie darauf, dass das Schloss eng um das Fahrrad und die feste Einrichtung schließt.

Mitnahme von Lasten



Gefahr - Achtung

Keine sperrigen Lasten transportieren.

Keine Personen mitnehmen.

Keinen Anhänger ankuppeln.

Transportieren Sie keine lebenden Tiere.

Der Transport von Lasten jeglicher Form beeinträchtigt die Fahreigenschaften des Fahrrads. Je größer die Last ist, desto kritischer wird diese Situation. Zulässige Gesamtbelastung des Fahrzeuges beachten.

PFLEGEINFORMATIONEN

Fahrzeugpflege / Pflegemittel



Vorsicht - Warnung

Regelmäßige und sachkundige Pflege dient der Werterhaltung des Fahrrades und ist eine der Voraussetzungen für die Anerkennung von Gewährleistungsansprüchen. Korrosion durch Pflegemangel oder durch Winterbetrieb unterliegen nicht der Gewährleistung.



Vorsicht - Warnung

Gummi- und Kunststoffteile dürfen nicht durch aggressive oder eindringende Reinigungs- und Lösungsmittel beschädigt werden.



Vorsicht - Warnung

Nach dem Reinigen bzw. vor Fahrtbeginn immer eine Bremsprobe durchführen!

Nasse Räder und Scheiben könnten die Bremsleistung reduzieren und schwere Abstürze verursachen.

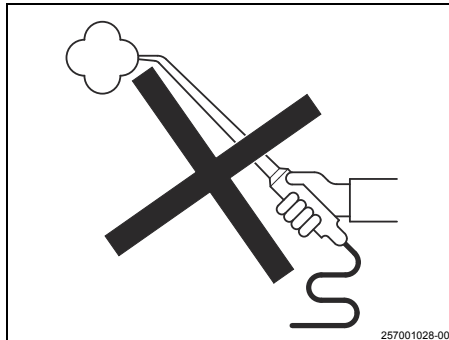

Vorsicht - Warnung

Keine dampf- oder Hochdruckstrahlgeräte verwenden!

der hohe Wasserdruck kann zu Beschädigungen an Lagerstellen dichtungen, Akku und an der gesamten Elektrik führen.

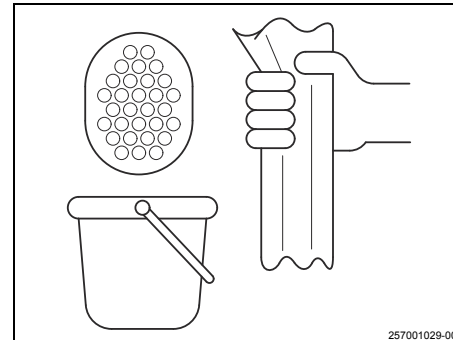

Säubern

- Zum Waschen ausschließlich einen weichen Schwamm und klares Wasser verwenden.
- Keine Wasserspritze direkt aus dem Rohr verwenden.
- Nur mit weichem Tuch oder Leder nachpolieren!
- Staub und Schmutz nicht mit einem trockenen Lappen abwischen, da dies zu Kratzern im Lack und an den Verkleidungen führen kann.

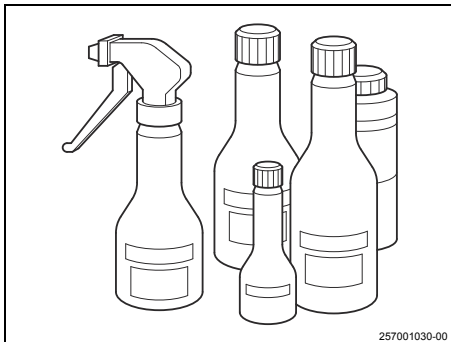

257001030-00

Pflegemittel

Das Fahrrad sollte bei Bedarf mit handelsüblichen Konservierungs- und Pflegemitteln gepflegt werden.

– Korrosionsgefährdete teile vorsorglich und vor allem im Winter regelmäßig mit Konservierungs- und Pflegemitteln behandeln.



Vorsicht - Warnung

Für Kunststoffteilen keine silikonhaltigen Pflegemittel und Lackpoliermittel verwenden.

– rahmen und Alu-teile nach längeren Fahrten gründlich reinigen und mit einem handelsüblichen Korrosionsschutzmittel konservieren.

Winterbetrieb und Korrosionsschutz



Vorsicht - Warnung

Im Interesse des Umweltschutzes bitten wir Sie, Pflege- und Wartungsmittel sparsam anzuwenden und nur solche zu gebrauchen, die als umweltfreundlich gekennzeichnet sind.

Wird das Fahrrad in den Wintermonaten benutzt, können durch Streusalze beträchtliche Schäden auftreten.



Vorsicht - Warnung

Kein warmes Wasser verwenden – verstärkte Salzeinwirkung.

– Das Fahrrad nach der Fahrt sofort mit einem weichen Tuch reinigen.

– Fahrrad gut trocknen.

– Korrosionsgefährdete teile vor dem Betrieb mit Korrosionsschutzmitteln auf Wachsbasis behandeln und dies ggf. mehrmals wiederholen.

Lackschäden ausbessern

Kleine Lackschäden sofort mit einem Lackstift ausbessern.

Reifenpflege

Wenn das Fahrrad über einen längeren Zeitraum nicht benutzt wird, empfiehlt es sich, das Fahrrad so abzustellen, dass die Reifen unbelastet sind.

Fahrrad bzw. Bereifung nicht über einen längeren Zeitraum in zu warmen Räumen – wie Heizungskeller – aufbewahren.



Vorsicht - Warnung

Die Reifenprofilstärke darf 1,0 mm nicht unterschreiten.



Wichtig

das Befahren von Randsteinen, scharfkantigen Hindernissen, Bodenvertiefungen, Schlaglöchern usw., kann Schäden an der Felge (Speichenbruch) bzw. am Reifen (Leinwandriss) verursachen, wobei ein zu niedriger Reifendruck dafür ursächlich sein kann.

Ein Gewährleistungsanspruch besteht dafür nicht.



Vorsicht - Warnung

Durch einen unzureichenden Reifendruck nimmt die Pannenanfälligkeit zu. Der Reifen könnte sich in Kurven von der Felge lösen oder Reifen und Schlauch können auf der Felge wandern und zu einer Schiefstellung der Ventile führen. In diesem Fall kann der Ventilfuß während der Fahrt abreißen und einen plötzlichen Druckverlust im Reifen verursachen.

Technische Änderungen, Zubehör und Ersatzteile

Technische Änderungen am Fahrzeug können zum Erlöschen der EG-Betriebserlaubnis führen.

Sollen technische Änderungen vorgenommen werden, sind unsere Richtlinien zu beachten. Damit wird erreicht, dass keine Schäden am Fahrzeug entstehen und die Verkehrs- und Betriebssicherheit erhalten bleiben. Ihr Brinke-Fachhändler führt diese Arbeiten zuverlässig aus.

Vor dem Kauf von Zubehör und vor allen technischen Änderungen sollte in jedem Fall ein Brinke-Fachhändler zurate gezogen werden.



Vorsicht - Warnung

In Ihrem eigenen Interesse empfehlen wir, für Brinke-Fahrräder nur ausdrücklich freigegebenes Brinke-Zubehör und Original-Brinke-Ersatzteile zu verwenden.

Für dieses Zubehör und diese Teile wurden Sicherheit, Eignung und Zuverlässigkeit speziell für das Brinke-Fahrrad geprüft.

Für anderes Zubehör und Teile können wir dies - auch wenn im Einzelfall eine Abnahme durch einen amtlich anerkannten Techn. Prüf- und Überwachungsverein oder eine behördliche Genehmigung vorliegen sollte - trotz laufender Marktbeobachtung nicht beurteilen und auch nicht haften.

Freigegebenes Brinke-Zubehör und Original-Ersatzteile erhalten Sie bei Ihrem Brinke-Fachhändler.

Dort wird auch die Montage fachgerecht durchgeführt.

WARTUNGSMITTELMEN

Wartung und Pflege



Gefahr - Achtung

Sicherheitsgründe verbieten es über einen eng begrenzten Rahmen hinaus, Reparaturen und Einstellarbeiten selbständig vorzunehmen. durch unsachgemäßes Arbeiten an sicherheitsbezogenen Teilen gefährdet man sich und andere Verkehrsteilnehmer.

dies gilt insbesondere für Arbeiten an: Lenkung, Bremsanlage und Beleuchtung.



Vorsicht - Warnung

Vor allen Arbeiten an der Elektrik ist die Steckverbindung vom Akku zu trennen, auch beim Auswechseln einer Glühlampe. Keine Eingriffe an der Elektronik vornehmen. Bei Nichtbeachtung erlischt der Gewährleistungsanspruch.

Jegliche Arbeiten an der Motoreinheit, dem Kabelstrang, dem Akku und dem Ladegerät bzw. deren demontage führen zum Erlöschen der Gewährleistungsansprüche.

Bitte beachten Sie folgendes:

- Wartungsarbeiten während des Gewährleistungszeitraumes und danach ausnahmslos durch einen von uns anerkannten Fachhändler ausführen lassen.
- Nur Original-Brinke-Ersatzteile verwenden.

Im Wartungsplan sind die verschiedenen Arbeiten beschrieben.































= durch den Händler



= seitens des Fahrers





























Planmäßige Wartung

Auszuführende Arbeiten	Erstmalige Benutzung	Vor Fahrtantritt	Monatlich	Jährlich	Bei Bedarf
Alle Schrauben und Muttern, die für Fahrsicherheit und Funktion wichtig sind, auf Festsitz prüfen ggf. nachziehen. Achsmuttern - Lenkungslager - Lenker - Sattel - Sattelstütze - Bremsen - Tretkurbel					
Kette reinigen und mit Kettenspray ölen. hinterradspur prüfen ggf. einstellen.					
Lenkungslager prüfen, ggf. nachstellen. Bei Bedarf neu fetten und einstellen.					
Seilzüge prüfen.					
Passen Sie die flexiblen Kabel bei Bedarf an.					
Einstellung der Schaltung prüfen, ggf. nachstellen.					
Bremsanlage auf Funktion prüfen, ggf. nachstellen.					
Den Ölstand im Bremsöltank prüfen.					
Den Stift des Bremshebels mit Schmierfett schmieren.					

DE

25702103.fm

Planmäßige Wartung

Auszuführende Arbeiten	Erstmalige Benutzung	Vor Fahrtantritt	Monatlich	Jährlich	Bei Bedarf
Sich vergewissern, dass alle Bolzen gemäß dem empfohlenen Drehmoment angezogen sind.					
Ersetzen Sie die Bremsbeläge, wenn sie verschmutzt sind oder eine Dicke von weniger als 0,8 mm haben.					
Bremsen Wird die Bremsleistung beeinträchtigt, muss der Zustand des Handbremshebels, der Schmierölanlage, der Bremsbeläge und der Bremsscheibe geprüft werden. Die abgenutzten oder beschädigten Ölschläuche auswechseln. Die mit Öl beschmutzten Bremsbeläge müssen ersetzt werden: Bereits kleinste Ölschläuche beeinträchtigen die Bremsleistung.					
Felgen und Speichen auf Seiten- und höhenschlag prüfen. Speichenspannung kontrollieren, gg. nachstellen.					
Reifenluftdruck regelmäßig prüfen.					
Reifenprofilstärke prüfen.					
Überprüfen Sie die Beleuchtungs- und Signalanlage, einschließlich der Scheinwerfer (falls vorhanden) und stellen Sie sie gegebenenfalls ein.					
Akku mit Ladegerät laden.					
Probefahrt vor und nach Arbeitsdurchführung zur allgemeinen Kontrolle von Betriebs- und Verkehrssicherheit.					

25702103.fm

DE

Kettenverschleiss prüfen

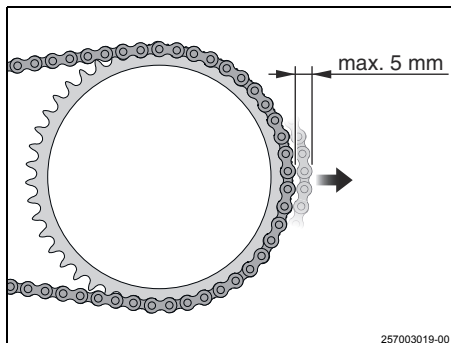

Die Kette soll sich nicht mehr als 5 mm vom Zahnkranzgrund abheben lassen. Auch die beste Kette hat nur eine begrenzte Lebensdauer.

Sollte trotz Nachjustierung und geölter Teile kein zufriedenstellender Kettenlauf mehr erzielt werden, empfehlen wir die verschlissene Kette auszutauschen.

- Fahrzeug auf Seitenständer stellen.
- Kettenschutz entfernen.
- Die Kette lockern.
- Der Einbau erfolgt in umgekehrter Reihenfolge.

Wichtig

Eine neue Kette soll nicht mit einem verschlissenen Kettenrad und Ritzel kombiniert werden. Dies macht sich durch Knacken der Kette bemerkbar.

In diesem Fall ist es sinnvoll, Kette und Kettenräder gemeinsam wechseln zu lassen.

Vorsicht - Warnung

diese Arbeiten sind durch den Fachhändler vorzunehmen.

Pedale



Überprüfen Sie regelmäßig, ob die Pedale (4) fest auf die Tretkurbeln geschraubt sind. Beachten Sie, dass die Pedale mit unterschiedlichen Gewinden ausgestattet sind.

Linkes Pedal mit Linksgewinde; es wird entgegen dem Uhrzeigersinn festgeschraubt. Rechtes Pedal mit Rechtsgewinde; es wird mit dem Uhrzeigersinn festgeschraubt.

Auf den Pedalen befindet sich in der Nähe der Schlüsselfläche eine entsprechende Markierung: **(L)** für die linke Seite, **(R)** für die rechte Seite.

Ziehen Sie die Pedale mit einem Gabelschlüssel SW 15 nach.

Lenkungslager

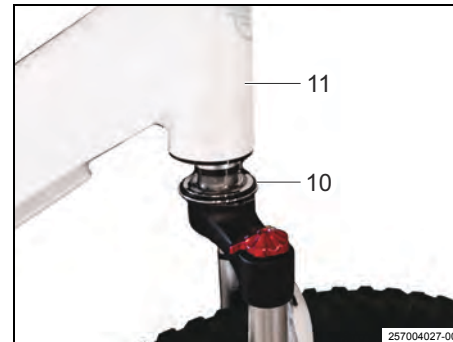

Gefahr - Achtung

Die planmäßige Wartung beachten (siehe Seite 43).27

Bei längerem Fahren mit lockerem Lenkungslager (1) ist ein Bruch des Gabelschaftrohres (2) nicht auszuschließen. Ein Sturz mit schwerwiegenden Verletzungen könnte die Folge sein.

Prüfen:

– Mit angezogenem Handbremshebel (3) das Fahrrad vor- und zurückbewegen.
Ist ein Spiel im Lenkungslager (1) vorhanden, muss nachgestellt werden.

257021031.fm

Nachstellen:

- Ziehen Sie die Klemmschraube (5) bis zur Beseitigung des Spiels fest.
- Überprüfen Sie die Verschraubung der Schrauben (6).



Vorsicht - Warnung

Überprüfen Sie vor dem Festziehen der Schraube (5), ob der untere Teil des Sitzrohres (10) einwandfrei im Steuerrohr (11) aufgenommen wird.



Gefahr - Achtung

Ziehen Sie die Klemmschrauben (5) und (6) gut fest. Eine unzureichende Befestigung könnte zu einem mit schweren Verletzungen verbundenen Sturz führen.



Wichtig

Die Vordergabel (4) darf beim Lenkeinschlag nicht klemmen und muss leicht in beide Richtungen schwenken.



Vorsicht - Warnung

Die Nachstellung von einem Brinke-Fachhändler nachprüfen lassen.

Speichen



Gerissene und die der gerissenen Speiche gegenüberliegende Speiche müssen sofort ersetzt und das Laufrad komplett nachzentriert, ggf. neu eingespeicht werden.

Speichenbruch und eine Unwucht des Laufrades resultieren oft aus dem unsachgemäßen Spannen der Speichen.



Vorsicht - Warnung

das Austauschen, Spannen oder Nachlassen von Speichen ist Sache des Fachhändlers.



Wichtig

Das Befahren von Bordsteinkanten, scharfkantigen Hindernissen, Bodenvertiefungen, Schlaglöchern usw., kann Schäden an einer oder an mehreren Felge verursachen.

Ein strammer Sitz der Speichen (1) ist für den schlagfreien Lauf der räder wichtig. Lose Speichen rechtzeitig nachziehen lassen.



Gefahr - Achtung

Die mangelnde Pflege oder der fehlende Austausch defekter Speichen könnte zu einem mit schweren Verletzungen verbundenen Sturz führen.

Handbremshebel positionieren**Auswechslung der Bremsbeläge**

Für alle Einstellvorgänge empfehlen wir Ihnen, sich an Ihren Brinke-Fachhändler zu wenden.

- Die Arretierschrauben (1) lockern und die Stellung des Hebels der Handbremse gegenüber dem Griffknopf des Lenkers regulieren.
- Am Ende dieser Regulierung die Arretierschrauben (1) anziehen.

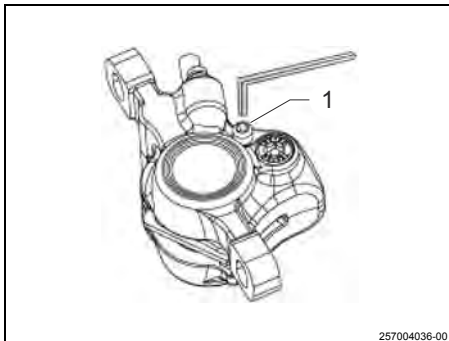

Die Bremsbeläge müssen sauber und frei von Öl oder Hydraulikflüssigkeit sein. Wenn sie schmutzig sind, müssen sie durch neue ersetzt werden.

Ausbau der Bremsbeläge

1–Die 3-mm-Arretierschrauben (1) lockern.

2–Die Bremsbeläge (2) und die entsprechende Halterung (3) aufmerksam herausziehen. Um den Vorgang zu erleichtern, einen Inbusschlüssel verwenden.

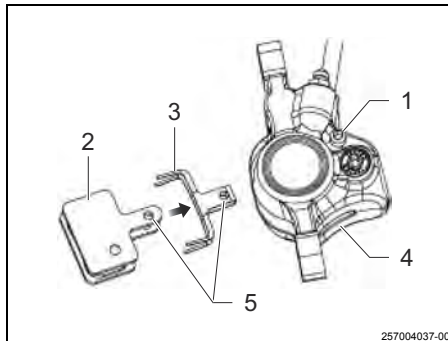
Installierung der Bremsbeläge

1–Jeder Bremsbelag auf der entgegengesetzten Seite der Halterung positionieren, damit die Bremsoberflächen einander gegenüberstehen.

2–Ohne die Bremsoberflächen zu berühren, die Bremsbeläge (2) in die Halterung (3) zusammen schieben und sie in den Bremssattel (4) einführen. Die Bohrungen (5) müssen mit der Bohrung der Arretierschraube (1) auf dem Bremssattel (4) ausgerichtet sein.

3–Die Arretierschraube (1) einführen und sie mit einem Drehmoment von 3-5 Nm anziehen.

**Wichtig**

Die neuen Bremsbeläge benötigen ungefähr 30-40 vollständige Bremsstärkigkeiten, um die maximale Bremsleistung zu erzielen. Nach einigen Bremsstärkigkeiten können die Bremsbeläge erneut eingestellt werden.

**Gefahr - Achtung**

Die hydraulische Scheibenbremse übt eine sehr hohe Bremskraft aus. Die Bremsen auf einer flachen Oberfläche allmählich probieren, um mit der Bremsleistung vertraut zu werden. Wird das Fahrrad einer anderen Person überlassen, sich vor der Fahrt vergewissern, dass sie die Bremsleistung kennt.

Wartung der Schmierölanlage der Bremsen



Reinigung der Bremsen



Wichtig

Der Luftablass und der Ölwechsel in der Anlage Brinke müssen vom Brinke-Händler ausgeführt werden.

Nach Rückkehr aus einer Radfahrt den Schlamm und den Schmutz aus den Aussparungen der Bremsscheibe auf dem Sattel der Scheibenbremse beseitigen.
Den Körper des Sattels der Scheibenbremse mit einem Lappen reinigen.

Vorderrad aus- und einbauen

**Ausbau**

- Schrauben Sie den Steckbolzen (1) ab.
- Das Rad aus der Gabel (2) herausziehen.

**Einbau**

- Positionieren Sie das Rad in der Gabel (2) in Übereinstimmung mit den Anschlüssen, wobei Sie auf die korrekte Drehrichtung achten, die auf der Abdeckung angegeben ist, und setzen Sie den Steckbolzen (1) ein.
- Den Bremshebel ziehen, um die ordnungsgemäße Radausrichtung zu versichern.
- Ziehen Sie den Steckbolzen (1) mit dem auf dem Bolzen angegebenen Anzugsdrehmoment an.

**Gefahr - Achtung**

Überprüfen Sie, ob das Rad korrekt positioniert ist und ob der Steckbolzen mit dem korrekten Anzugsmoment festgezogen ist. Bei unsachgemäßer Montage kann es zum Verlust des Rades und damit zu Stürzen und schweren Verletzungen kommen.

Ausbau und Einbau des Hinterrads

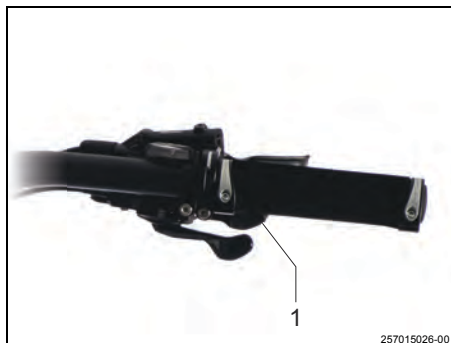

Ausbau

- Auf die Steuerung **(1)** einwirken, während die Pedale betätigt werden, um die Kette auf die äußerste Krone zu bringen.
- Schrauben Sie den Steckbolzen **(2)** ab.
- Schieben Sie die Umwerfer **(3)** nach vorne, um die Kette vollständig zu lösen und das Rad zu demontieren.

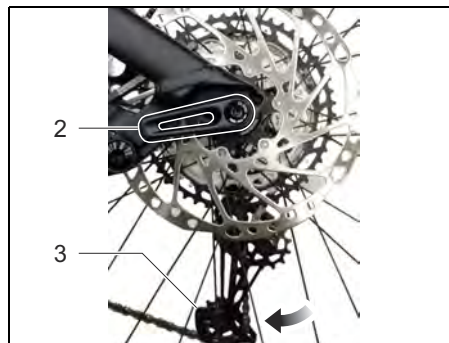

Einbau

- Die Kette auf den äußersten Zahnkranz des Schaltwerks positionieren.
- Setzen Sie das Rad entsprechend den Befestigungen ein, achten Sie dabei auf die richtige Drehrichtung, die auf dem Reifen angegeben ist, und setzen Sie die Steckachse **(2)** ein.
- Den Bremshebel ziehen, um die ordnungsgemäße Radausrichtung zu versichern.
- Ziehen Sie den Steckbolzen **(2)** mit einem Anzugsmoment von 10 Nm an.



Gefahr - Achtung

Überprüfen Sie, ob das Rad korrekt positioniert ist und ob der Steckbolzen mit dem korrekten Anzugsmoment festgezogen ist. Bei unsachgemäßer Montage kann es zum Verlust des Rades und damit zu Stürzen und schweren Verletzungen kommen.

Reparatur eines geplatzten Reifens



– Das beschädigte Rad (siehe Kapitel "Ausbau und Einbau des Vorderrads" oder "Ausbau und Einbau des Hinterrads") ausbauen. "Vorderrad aus- und einbauen"/"Ausbau und Einbau des Hinterrads"

– Den Deckel abschrauben und das Ventil (1) drücken, um die Luft aus dem Luftschlauch abzulassen.

DE

– Im dem Ventil (1) diametral gegenüberstehenden Punkt mit beiden Händen auf eine Flanke des Reifens (2) drücken, um ihn aus der Felge (3) zu entfernen und aus dem Sitz herauszunehmen. Sollte zu hoher Widerstand auf der Flanke des Reifens ausgeübt werden, muss ein Reifen-

heber verwendet werden; während dieser Tätigkeit ist größte Vorsicht geboten, damit der Luftschlauch nicht weiter beschädigt wird.

– Die Reifenflanke aus dem Felgensitz vollständig austreten lassen.

– Das Ventil aus dem entsprechenden Felgenloch herausziehen.

– Auch die zweite Reifenflanke aus dem Felgensitz austreten lassen.

– Den Luftschlauch entfernen.

– Vorsichtig kontrollieren, ob der spitze Gegenstand, der die Bohrung verursacht hat, sich innerhalb oder außerhalb des Reifens gesteckt befindet. Wenn der Reifen geschnitten oder beschädigt ist, muss er ausgewechselt werden.

– Den Luftschlauch gemäß den im Reparatursatz enthaltenen Anweisungen reparieren oder ihn mit einem neuen Luftschlauch wechseln.

– Eine Reifenflanke in den Felgensitz unter Beachtung der richtigen auf dem Reifen angegebenen Drehrichtung einführen.

– Den neuen Luftschlauch leicht aufblasen und den Ventilschaft in das entsprechende Felgenloch einführen, schließlich den Luftschlauch in den Reifen einführen.

– Ab der Ventilstellung muss auch die zweite Reifenflanke eingeführt werden, indem man an beiden Flanken arbeitet und der neue Luftschlauch nicht beschädigt wird.

– Im dem Ventil diametral gegenüberstehenden Punkt kann es in den letzten Zentimetern schwierig sein, die Reifenflanke in die Felge einzuführen. Zu diesem Zweck muss ein Reifenheber verwendet werden; während dieser Tätigkeit ist größte Vorsicht geboten, damit der Luftschlauch zwischen Reifen und Felge nicht weiter beschädigt wird.



Wichtig

Keine Schraubendreher oder unpassende Werkzeuge sondern nur einen Reifenheber verwenden; andernfalls besteht die Gefahr, den neuen Luftschlauch zu brechen oder zu platzen.

– Den Ventilschaft in den Reifen drücken und die richtige Positionierung zwischen beiden Flanken prüfen.

– Den Luftschlauch bis zum auf dem Reifen angegebenen Druck langsam aufblasen.

– Den Ventildeckel nähern und das Rad auf dem Fahrrad wieder einbauen.

Umrüstung der Reifen auf Tubeless



Die Räder werden serienmäßig mit WTB-Felgen mit WTB-Solid-Strip-Band **(A)** (rot) und Tubeless-fähigen Reifen (wie auf dem Reifen angegeben) geliefert, die mit einem Schlauch im Inneren montiert sind.

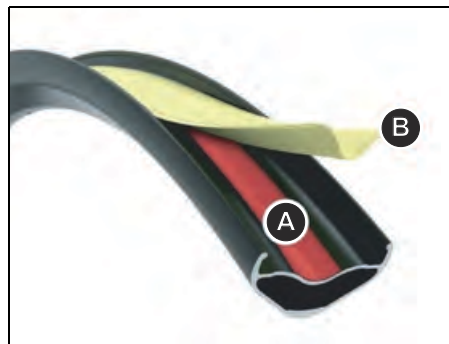

Wenn Sie das Rad in Tubeless umwandeln möchten, müssen Sie das WTB TCS RIM TAPE **(B)** (nur dieses Modell verwenden) + WTB TCS VALVE Tubeless-Ventil + WTB TCS SEALANT Dichtungsflüssigkeit installieren.

Das WTB TCS RIM TAPE **(B)** muss 5 mm breiter sein als der innere Kanal der Felge. Zum Beispiel müssen WTB i30-Felgen (innerer Kanal 30 mm) mit WTB TCS-Rimband mit einer Breite von 35 mm montiert werden.

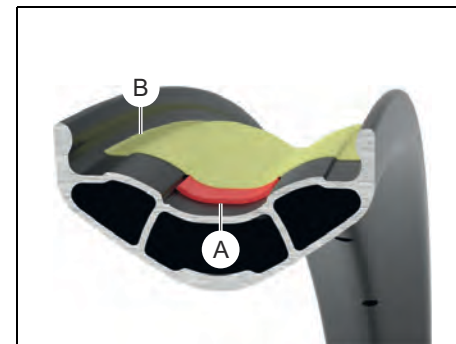

Entfernen SIE das WTB SOLID STRIP (A) - Band (rote Farbe) nicht, sondern tragen Sie das WTB TCS RIM TAPE (B) direkt auf das Solid Strip-Band auf, wie in der Abbildung dargestellt.

Weitere Informationen zur Installation finden Sie auf der Website des Herstellers www.WTB.com

DE

TECHNISCHE DATEN

Allgemein	
Modellbezeichnung	X6R Race X6R X6S
type	EPAC (Pedalunterstützung)
Zulässige servounterstützte Höchstgeschwindigkeit	ca. 25 km/h
Technische Eigenschaften	
Fahrgestell	Rahmen aus Aluminium, Größen S - M - L
Elektromotor	Shimano EP801- 250Watt-85Nm
Akku	Shimano BT-EN806 630Wh
Anzeigen	Shimano SC-EN600
Aufhängungen	Vorne und hinten
Sattelstütze	Teleskopisch
Bremsen	X6R Race: Hydraulische Scheibenbremse – 220 mm vorne und 203 mm hinten X6R: Hydraulische Scheibenbremse – 220 mm vorne und 203 mm hinten X6S: Hydraulische Scheibenbremse - 203mm vorne und hinten
Felgen	29" Vorne und 27,5" hinten

Bereifung:	29x2.6 Vorne und 27,5x2,8 hinten
Reifendruck	Die zum Reifen angeführten Angaben überprüfen.
Schaltung	X6R Race: Shimano XT RD-M8100 SGS 12 Geschwindigkeit X6R: Shimano XT RD-M8100 SGS 12 Geschwindigkeit X6S: Shimano RD-M6100 SGS 12 Geschwindigkeit
Zulässiges Gesamtgewicht (Fahrer + Fahrrad)	Max. 120 kg

Liste der Verschleißteile

Verschleißteile	Verschleißgrenzen
reifen, Schläuche, Felgen	Je nach Fahrweise, Belastung und Luftdruck kann die Verschleißgrenze schon bei 500 km oder früher erreicht sein.
räder, Speichen, Naben	Je nach Fahrweise, Belastung und Luftdruck kann die Verschleißgrenze schon bei 1000 km oder früher erreicht sein. Oxidation ist ein Pflegemangel!
Federgabel, Teleskopgabel	Bei allen Wartungsarbeiten auf Unversehrtheit, Verschleiß und Sauberkeit prüfen.
Luminophore, elektrische Anlage, elektronische Steuerungen	Je nach Fahrbahnbeschaffenheit / Fahrbahnunebenheiten reduziert sich die Lebensdauer, dies kann bereits nach 500 km der Fall sein.
Bremsbeläge, Bremsscheiben, Bremsleitung	Je nach Fahrweise und Belastung können diese bei 500 km verschlissen sein.
Dichtringe, Dichtkitt, O-Ringe	Zur Gewährleistung einer perfekten Funktion müssen sie nach jedem Wartungsintervall ausgewechselt werden.
Wellendichtringe am Motor, Federgabel und den rädern	Je nach Fahrbahnbeschaffenheit und Pflege ist ein Verschleiß ab 500 km möglich. Verschmutzung setzt die Lebensdauer herab. Kontrolle bei jeder Wartung. Nicht mit dem Hochdruckreiniger waschen!
radlager, Lenkungslager	Je nach Fahrbahnbeschaffenheit und Pflege ist ein Verschleiß ab 500 km möglich. Verschmutzung der radnabe setzt die Lebensdauer herab. Kontrolle bei jeder Wartung. Nicht mit dem Hochdruckreiniger waschen!
Reinigung und Schmierung der Kette	Bei allen Wartungsarbeiten auf Unversehrtheit, Verschleiß und Sauberkeit prüfen.
ritzel, Kettenräder, Kettenführungen	Je nach Fahrbahnbeschaffenheit und Pflege ist ein Verschleiß ab 1500 km möglich. Nicht mit dem Hochdruckreiniger waschen! Kontrolle bei jeder Wartung.

Z5702103.fm

Liste der Verschleißteile

Verschleißteile	Verschleißgrenzen
Akku, Sicherung	Je nach Aussentemperatur ist mit einem Ausfall ab dem 6. Monat zu rechnen, bei Kurzstreckenbetrieb früher.
Steuerkabel, Beschleunigerkabel	Je nach Einsatz und Pflege ab dem 6. Monat.
Freilaufzahnkranz	Je nach Pflege ab dem 6. Monat.
Selbstsichernde Muttern, Splinte, verklebte Schraubverbindungen, Sicherungsbleche	Bei allen Wartungsarbeiten auf Unversehrtheit, Verschleiß und Sauberkeit prüfen.
Schaltungskomponenten	Je nach Fahrweise und Belastung können diese bei 500 km verschlissen sein.

INFORMATIONEN ZU GARANTIE UND ASSISTENZ



Wichtig

Um diese Garantie in Anspruch nehmen zu können, ist zum Kaufzeitpunkt die Registrierung des Fahrzeugs auf der Website www.brinebike.com erforderlich.

Weitere Informationen zur Garantie sind auf der folgenden Webseite zu finden:

<http://www.brinebike.com/de-DE/warranty>

ÜBERGABE- NACHWEIS

rahmen-Nummer:	
Akku-Nr.	
Motor-Nummer:	
Schlüssel-Nummer:	
verkauft am:	
durch:	
Händlerstempel:	

DE

Um diese Garantie in Anspruch nehmen zu können, ist zum Kaufzeitpunkt die Registrierung des Fahrzeugs auf der Website www.brinkebike.com erforderlich.

257021031.fm



Zum Schutz Ihres Eigentums bitten wir Sie, diesen Schein genau auszufüllen.

Die Fahrradurkunde an einem sicheren Ort (z.B.in der Brieftasche) aufbewahren. Im Falle eines Diebstahls können die Daten auf der Urkunde den Polizeikräften helfen, Ihr Fahrrad leichter wieder zu finden. Es empfiehlt sich, das Fahrrad beim Parken mit dem Schloss zu sichern (den Kettenschlösser oder den U-förmigen Schloss an einem festen Gegenstand anschließen).

Fahrradpass

Modellbezeichnung

Marke des rades: Brinke

rahmen- Nr.:

Akku-Nr.:

Motor-Nr.:

Schlüssel-Nr.:

Besondere Kennzeichen:

.....

.....



Sicher aufbewahren.



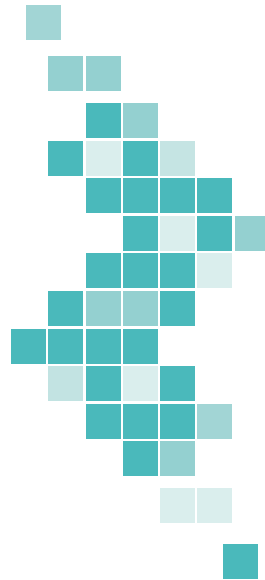

 **BRINKE**

marchio registrato di Valsabbina Commodities S.p.A.
via Adua, 3 - 25015 - Desenzano d/Garda (BS)
tel: 030 9144848 email: info@brinkebike.com